

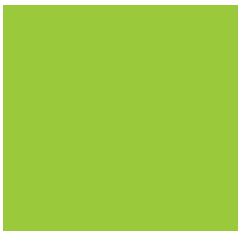

CATA-LISTINO

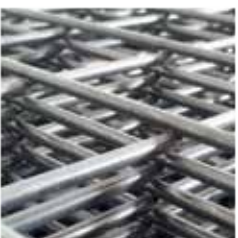

GENNAIO 2024

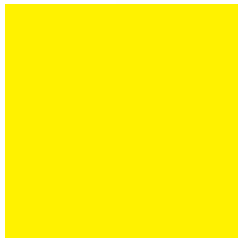
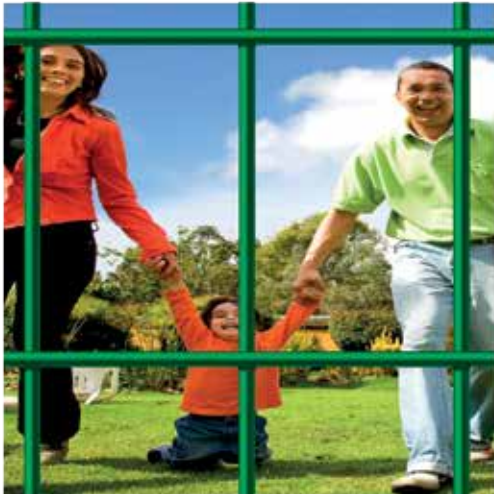



Stabilimento Ariano Irpino (Av)



Nuovi Uffici Ariano Irpino (Av)



Nuovo Stabilimento Flumeri (Av)

La Metallurgica Irpina Spa è stata fondata più di 20 anni fa con lo scopo di produrre e commercializzare filo zincato, paletti e reti metalliche, oltre a tutta la gamma dei derivati vergella e accessori.

L'azienda è situata con due stabilimenti ad Ariano Irpino, altri nella Zona Industriale di Sturno, nella Zona Industriale di Flumeri e a Grottaminarda, in provincia di Avellino, e uno a Lucera in provincia di Foggia. Ricoprono un'area di circa 40.000 metri quadrati riservati in parte ad Uffici Commerciali, in parte a Depositi e il resto in Produzioni; il punto di forza della Metallurgica Irpina Spa è quello di offrire diverse soluzioni ai suoi molteplici clienti nei vari settori **Ferramenta, Edilizia, Recinzioni, Gabbioni, Siderurgia e Agricoltura.**

La politica aziendale è sempre stata e sarà quella di seguire e soddisfare le esigenze di mercato puntando alla soddisfazione del cliente, piccolo, medio o grande che sia; tale prospettiva considerata da un punto di vista sia qualitativo sia di servizio rapido ed efficiente ha portato ad estendere la Rete Vendita su tutto il territorio nazionale con **depositi e piattaforme logistiche in punti strategici dell'Italia.**

La Metallurgica Irpina Spa continua comunque ad avere ambizioni di crescita cercando di investire in nuove figure professionali, in sviluppo tecnologico ed innovazione nonché rimane sempre attenta e propensa all'inserimento di nuovi Prodotti per arricchire ulteriormente la vasta gamma di prodotti già esistenti.



Stabilimento Lucera (Fg)



Carpenteria Ariano Irpino (Av)



Stabilimenti Sturno (Av)



Stabilimento Acqualagna (PU)

Ferramenta

Reti metalliche zincate e plastificate per recinzioni, fili, paletti e accessori per la posa in opera...



Recinzioni

Pannelli rigidi zincati e plastificati per recinzioni residenziali...



Edilizia

Pannelli mobili per recinzioni, chiodi, filo cotto e distanziatori...



Gabbioni

Gabbioni, rete paramassi e materassi...



Siderurgico

Pannelli in rete elettrosaldata, lamiera ondulata e grecate...



Agricoltura

Pali metallici per vigneto, fili e accessori per viticoltura...





Perchè scegliere i nostri prodotti?

PREZZI CONCORRENZIALI

uno dei nostri punti di forza riguarda sicuramente il prezzo dei prodotti, più basso rispetto alla concorrenza.

ALTA QUALITÀ

Ci distinguiamo per la qualità dei prodotti che mettiamo a disposizione del cliente finale.

VARIETÀ DEI PRODOTTI

Proponiamo un'ampia gamma di prodotti da applicare su diversi settori: ferramenta, edilizia, recinzioni, gabbioni, siderurgico e agricoltura.

PUNTUALITÀ DEL SERVIZIO

Garantiamo ai nostri clienti la massima efficacia del servizio e la competenza del nostro staff dislocato in diversi punti strategici presenti sul territorio nazionale. In questo modo rispondiamo con puntualità alle richieste degli utenti e siamo pronti a soddisfare ogni loro esigenza.

FORTI SUL MERCATO

In tutti questi anni di attività abbiamo ritagliato un ruolo da protagonista sul mercato nazionale, raggiungendo fatturati e standard molto alti.

SINCE 1989



Ferramenta

- | | | | |
|--------|----------------------------------|---------|---------------------------------------|
| pag. 7 | EURONET® ZINC M/G | pag. 23 | PALO TONDO |
| 8 | EURONET® PLAST M/G | 24 | PALO A "T" ZINCATO |
| 10 | RETE GRIGLIA ZINCATA | 25 | PALO A "T" PLASTIFICATO |
| 11 | RETE GRIGLIA PLASTIFICATA | 26 | PALO TIPO STADIO A "T" ZINCATO |
| 12 | DECORFENCE | 27 | PALO A "Y" TIPO MILITARE |
| 13 | EURONET® ZINC M/P | 28 | CONCERTINA |
| 14 | RETE TELA QUADRA ZINCATA | | |
| 15 | EURONET® PLAST M/P | | |
| 15 | RETE ORNAMENTALE | | |
| 16 | RETE PER CINGHIALI | | |
| 17 | RETE PER POLLI | | |
| 18 | RETE PER PECORE | | |
| 19 | FILO SPINATO | | |
| 20 | FILO PER TENSIONE | | |
| 21 | FILO PER LEGATURE | | |
| 22 | TENDITORI | | |
| 22 | PINZA E GANCI | | |

PACKAGING

EURONET® ZINC M/G



Confezioni 16 rotoli di 25 metri su pallet



Confezioni da rotoli di 25 metri



Confezione da 1 rotolo



RETE GRIGLIA ZINCATA



Confezioni 12 rotoli di 25 metri



Confezione da 1 rotolo



EURONET® ZINC M/P



Confezioni 12 rotoli di 25 metri su pallet



Confezioni da 6 rotoli di 25 metri



Confezione da 1 rotolo



RETE GRIGLIA PLASTIFICATA



Confezioni 12 rotoli di 25 metri



Confezione da 1 rotolo



RETE PER PECORE



Confezioni 30 rotoli di 50 metri su pallet



Confezione da 1 rotolo

EURONET® PLAST M/G



Confezioni 16 rotoli di 25 metri su pallet

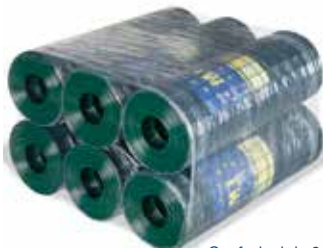

Confezioni da 6 rotoli di 25 metri



Confezione da 1 rotolo



FILO SPINATO



Confezioni 100 rotoli di 100 metri su pallet



Confezione da 1 rotolo



EURONET® ZINC M/G



Rete elettrosaldata zincata a MAGLIE GRANDI



DETTAGLI TECNICI

CODICE	MAGLIA	FILO	LUNG	Peso	V ol	ALTEZZA	PREZZO	SCONTO
	mm	mm	m	kg	cmq	cm	€/rotolo	%
EURONET® ZINC M/G 75x50 TIPO "STANDARD" - confezioni da 16 rotoli								
FE0001	75x50	1,70	25			100	42,00	
FE0002	75x50	1,70	25			125	52,50	
FE0003	75x50	1,70	25			150	63,00	
FE0004	75x50	1,70	25			175	73,00	
FE0005	75x50	1,70	25			200	84,00	
EURONET® ZINC M/G 75x50 TIPO "PESANTE" - confezioni da 6 rotoli								
FE0026	75x50	1,80	25			100	48,00	
FE0027	75x50	1,80	25			125	60,00	
FE0028	75x50	1,80	25			150	72,00	
FE0029	75x50	1,80	25			175	84,00	
FE0030	75x50	1,80	25			200	96,00	
EURONET® ZINC M/G 50x50 - confezioni da 6 rotoli								
FE0051	50x50	1,80	25			100	56,00	
FE0052	50x50	1,80	25			125	70,00	
FE0053	50x50	1,80	25			150	84,00	
FE0054	50x50	1,80	25			175	98,00	
FE0055	50x50	1,80	25			200	112,00	
EURONET® ZINC M/G 50x25 - confezioni da 6 rotoli								
FE0076	50x25	1,80	25			100	80,00	
FE0077	50x25	1,80	25			125	100,00	
FE0078	50x25	1,80	25			150	120,00	
FE0079	50x25	1,80	25			175	140,00	
FE0080	50x25	1,80	25			200	160,00	
EURONET® ZINC M/G 75x50 "CERTIFICATA" - confezioni da 6 rotoli								
FE0100	75x50	1,8/2,0	25			100	55,00	
FE0101	75x50	1,8/2,0	25			125	69,00	
FE0102	75x50	1,8/2,0	25			150	82,50	
FE0103	75x50	1,8/2,0	25			175	96,25	
FE0104	75x50	1,8/2,0	25			200	110,00	
EURONET® ZINC M/G 75x65 "PROMO" - confezioni da 16 rotoli								
FE0125	75x65	1,6/1,7	25			100	*	
FE0126	75x65	1,6/1,7	25			125	*	
FE0127	75x65	1,6/1,7	25			150	*	
FE0128	75x65	1,6/1,7	25			175	*	
FE0129	75x65	1,6/1,7	25			200	*	

ordine minimo 600 rotoli misti

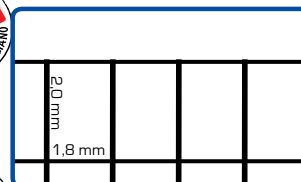
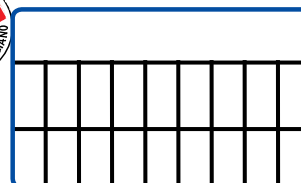
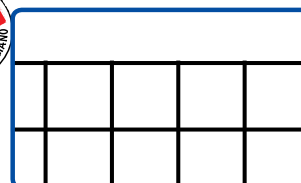
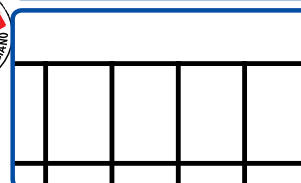
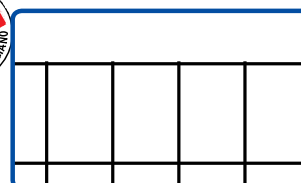

EURONET® PLAST M/G



Rete elettrosaldata zincata e plastificata a MAGLIE GRANDI



DETTAGLI TECNICI

EURONET® PLAST M/G 75X63 TIPO "PROMO" - confezioni da 16 rotoli

CODICE	MAGLIA	FILO	LUNG	Peso	Vol	ALTEZZA	PREZZO	SCONTO
	mm	mm	m	kg	cmq	cm	€/rotolo	%
FE0320	75x63	2,10	25			100	58,00	
FE0321	75x63	2,10	25			125	72,50	
FE0322	75x63	2,10	25			150	87,00	
FE0323	75x63	2,10	25			175	101,50	
FE0324	75x63	2,10	25			200	110,00	

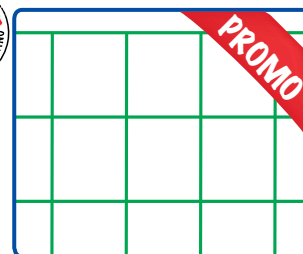

ordine minimo 400 rotoli

EURONET® PLAST M/G 100X75 TIPO "PROMO" - confezioni da 20 rotoli

CODICE	MAGLIA	FILO	LUNG	Peso	Vol	ALTEZZA	PREZZO	SCONTO
	mm	mm	m	kg	cmq	cm	€/rotolo	%
FE0420	100x75	2,10	25			100	*	
FE0421	100x75	2,10	25			125	*	
FE0422	100x75	2,10	25			150	*	

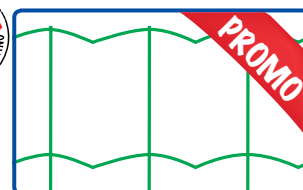

EURONET® PLAST M/G 100x50 TIPO "PESANTE" - confezioni da 16 rotoli

CODICE	MAGLIA	FILO	LUNG	Peso	Vol	ALTEZZA	PREZZO	SCONTO
	mm	mm	m	kg	cmq	cm	€/rotolo	%
FE0403	100x50	2,50	25			100	80,00	
FE0404	100x50	2,50	25			125	100,00	
FE0405	100x50	2,50	25			150	120,00	
FE0406	100x50	2,50	25			175	140,00	
FE0407	100x50	2,50	25			200	160,00	

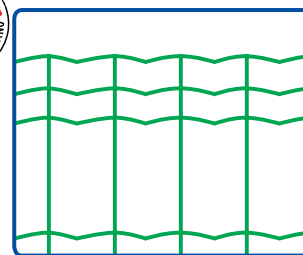

EURONET® PLAST M/G 50x50 TIPO "EXTRA PESANTE" ONDULATA - confezioni da 6 rotoli

CODICE	MAGLIA	FILO	LUNG	Peso	Vol	ALTEZZA	PREZZO	SCONTO
	mm	mm	m	kg	cmq	cm	€/rotolo	%
FE0390	50x50	3,00	25			100	150,00	
FE0391	50x50	3,00	25			125	187,50	
FE0392	50x50	3,00	25			150	225,00	
FE0393	50x50	3,00	25			175	262,50	
FE0394	50x50	3,00	25			200	300,00	
FE0395	50x50	3,00	25			225	337,50	
	50x50	3,00	25			250	375,00	

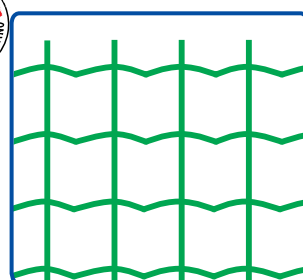

EURONET® PLAST M/G



Rete elettrosaldata zincata e plastificata a **MAGLIE GRANDI**



DETTAGLI TECNICI

EURONET® PLAST M/G 75x50 TIPO "STANDARD" - confezioni da 16 rotoli

CODICE	MAGLIA	FILO	LUNG	Peso	Vol	ALTEZZA	PREZZO	SCONTO
	mm	mm	m	kg	cmq	cm	€/rotolo	%
FE0303	75x50	2,20	25			100	62,00	
FE0304	75x50	2,20	25			125	77,50	
FE0305	75x50	2,20	25			150	93,00	
FE0306	75x50	2,20	25			175	108,50	
FE0307	75x50	2,20	25			200	124,00	

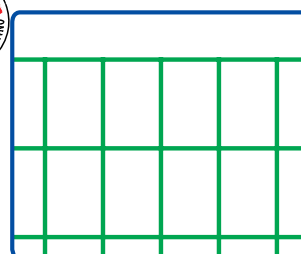

EURONET® PLAST M/G 75x50 TIPO "PESANTE" - confezioni da 12 rotoli

CODICE	MAGLIA	FILO	LUNG	Peso	Vol	ALTEZZA	PREZZO	SCONTO
	mm	mm	m	kg	cmq	cm	€/rotolo	%
FE0328	75x50	2,50	25			100	76,00	
FE0329	75x50	2,50	25			125	95,00	
FE0330	75x50	2,50	25			150	114,00	
FE0331	75x50	2,50	25			175	133,00	
FE0332	75x50	2,50	25			200	152,00	

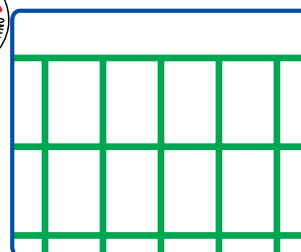

EURONET® PLAST M/G 50x50 - confezioni da 6 rotoli

CODICE	MAGLIA	FILO	LUNG	Peso	Vol	ALTEZZA	PREZZO	SCONTO
	mm	mm	m	kg	cmq	cm	€/rotolo	%
FE0353	50x50	2,30	25			100	95,00	
FE0354	50x50	2,30	25			125	118,75	
FE0355	50x50	2,30	25			150	142,50	
FE0356	50x50	2,30	25			175	166,25	
FE0357	50x50	2,30	25			200	190,00	

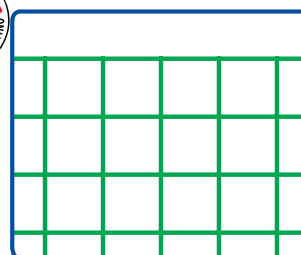

EURONET® PLAST M/G 50x25 - confezioni da 6 rotoli

CODICE	MAGLIA	FILO	LUNG	Peso	Vol	ALTEZZA	PREZZO	SCONTO
	mm	mm	m	kg	cmq	cm	€/rotolo	%
FE0378	50x25	2,30	25			100	140,00	
FE0379	50x25	2,30	25			125	175,50	
FE0380	50x25	2,30	25			150	210,00	
FE0381	50x25	2,30	25			175	245,00	
FE0382	50x25	2,30	25			200	280,00	

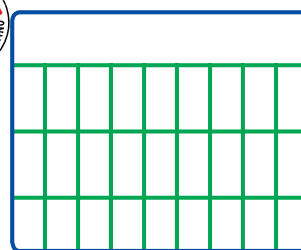

Metallurgica Irpina S.p.A.
Via Fontana Angelica, 1
83031 ARIANO IRPINO (AV)

+39 0825 892127
+39 0825 892171
+39 0825 891107
FAX +39 0825 892635

info@irpina.com
vendite@irpina.com
acquisti@irpina.com
metallurgica@irpina.com

Numero Verde
800-12 67 62

RETE GRIGLIA ZINCATA



Rete zincata a semplice torsione



DETTAGLI TECNICI

CODICE	MAGLIA	FILO	LUNG	Peso	Vol	ALTEZZA	PREZZO	SCONTO
	mm	mm	m	kg	cmq	cm	€/rotolo	%
RETE GRIGLIA ZINCATA 50x50 TIPO "STANDARD" - confezioni da 12 rotoli								
FE0453	50x50	1,70	25			100	52,00	
FE0454	50x50	1,70	25			125	65,00	
FE0455	50x50	1,70	25			150	78,00	
FE0456	50x50	1,70	25			175	91,00	
FE0457	50x50	1,70	25			200	104,00	

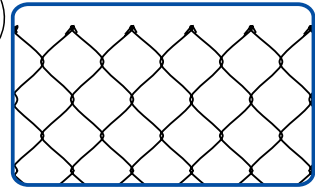

RETE GRIGLIA ZINCATA 50x50 TIPO "PESANTE" - confezioni da 12 rotoli								
FE0478	50x50	2,20	25			100	82,00	
FE0479	50x50	2,20	25			125	102,50	
FE0480	50x50	2,20	25			150	123,00	
FE0481	50x50	2,20	25			175	143,50	
FE0482	50x50	2,20	25			200	164,00	
FE0483	50x50	2,20	25			225	202,50	
FE0484	50x50	2,20	25			250	225,00	
FE0485	50x50	2,20	25			300	280,00	

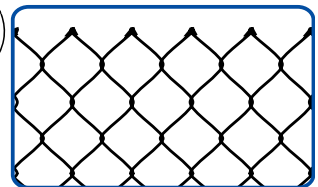

RETE GRIGLIA ZINCATA 50x50 TIPO "EXTRA PESANTE"								
FE0488	50x50	2,70	12,5			200	200,00	
FE0491	50x50	2,70	12,5			225	225,00	
FE0489	50x50	2,70	12,5			250	250,00	
FE0490	50x50	2,70	12,5			300	300,00	

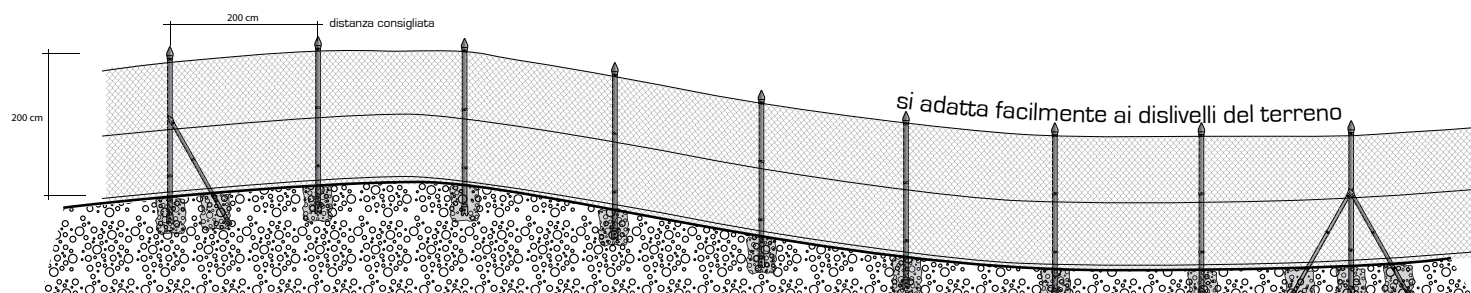
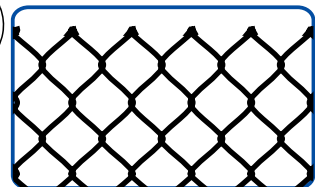

RETE GRIGLIA PLASTIFICATA



Rete zincata e plastificata a semplice torsione



DETTAGLI TECNICI

CODICE	MAGLIA	FILO	LUNG	Peso	Vol	ALTEZZA	PREZZO	SCONTO
	mm	mm	m	kg	cmq	cm	€/rotolo	%
RETE GRIGLIA PLASTIFICATA 50x50 TIPO "STANDARD" - confezioni da 12 rotoli								
FE0506	50x50	2,30	25			100	74,00	
FE0507	50x50	2,30	25			125	92,50	
FE0508	50x50	2,30	25			150	111,00	
FE0509	50x50	2,30	25			175	129,50	
FE0510	50x50	2,30	25			200	148,00	

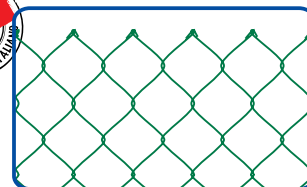

RETE GRIGLIA PLASTIFICATA 50x50 TIPO "PESANTE" - confezioni da 12 rotoli								
FE0534	50x50	3,00	25			100	108,00	
FE0535	50x50	3,00	25			125	135,00	
FE0536	50x50	3,00	25			150	162,00	
FE0537	50x50	3,00	25			175	189,00	
FE0538	50x50	3,00	25			200	215,00	
FE0539	50x50	3,00	25			225	270,00	
FE0540	50x50	3,00	25			250	300,00	
FE0541	50x50	3,00	25			300	380,00	



RETE GRIGLIA PLASTIFICATA 50x50 TIPO "EXTRA PESANTE SPORT" - confezioni da 50 pz								
FE0562	50x50	4,20	12,5			200	260,00	
FE0561	50x50	4,20	12,5			225	292,50	
FE0563	50x50	4,20	12,5			250	325,00	
FE0564	50x50	4,20	12,5			300	390,00	

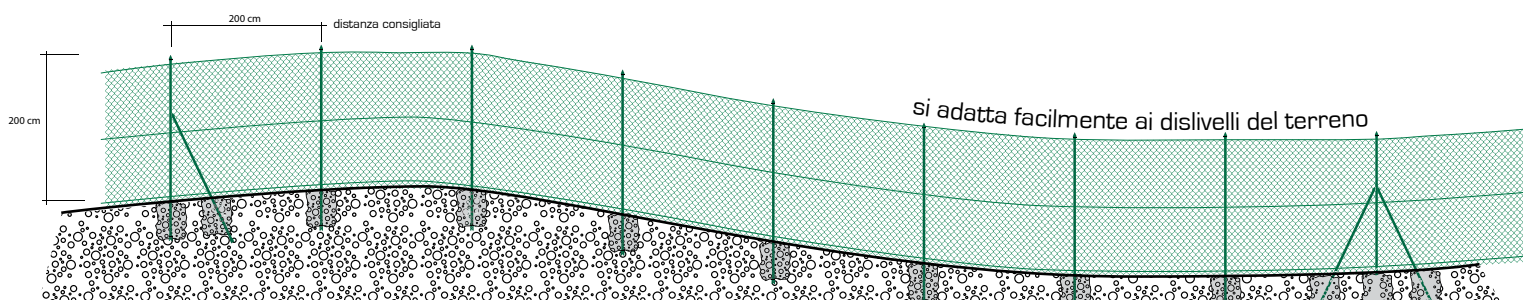
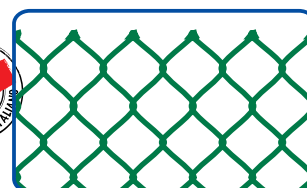

Metallurgica Irpina S.p.A.

Via Fontana Angelica, 1
83031 ARIANO IRPINO (AV)



+39 0825 892127
+39 0825 892171
+39 0825 891107
FAX +39 0825 892635



info@irpina.com
vendite@irpina.com
acquisti@irpina.com
metallurgica@irpina.com



Numero Verde

800-12 67 62

DECORFENCE



Rete zincata a semplice torsione decorativa



DETTAGLI TECNICI

CODICE	MAGLIA	FILO	LUNG	Peso	Vol	ALTEZZA	PREZZO	SCONTO
	mm	mm	m	kg	cmq	cm	€/rotolo	%
FE0522	40x40	1,70/1,70	10			100	110,00	
FE0523	40x40	1,70/1,70	10			125	137,50	
FE0524	40x40	1,70/1,70	10			150	165,00	
FE0525	40x40	1,70/1,70	10			175	192,50	
FE0526	40x40	1,70/1,70	10			200	240,00	



Adatta per • RECINZIONI • DECORAZIONI • OSCURAZIONI

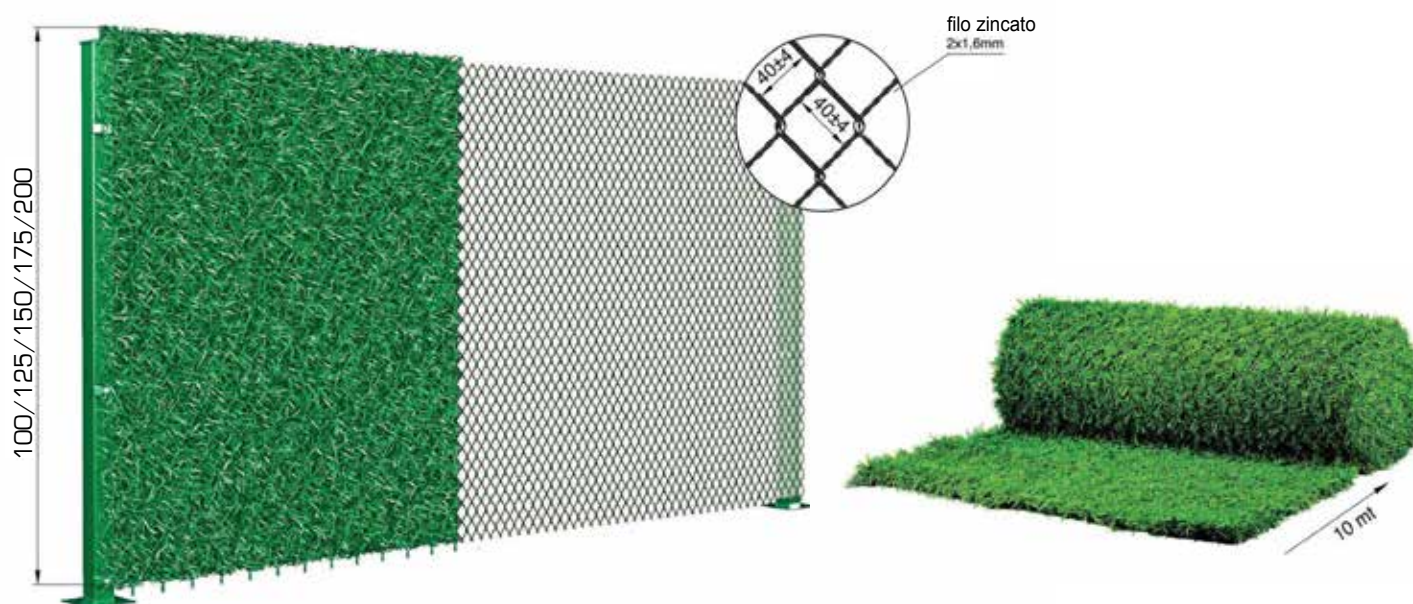

Metallurgica Irpina S.p.A.
Via Fontana Angelica, 1
83031 ARIANO IRPINO (AV)

+39 0825 892127
+39 0825 892171
+39 0825 891107
FAX +39 0825 892635

info@irpina.com
vendite@irpina.com
acquisti@irpina.com
metallurgica@irpina.com

Numero Verde
800-12 67 62

EURONET® ZINC M/P



Rete elettrosaldata zincata a MAGLIE PICCOLE



DETTAGLI TECNICI

CODICE	MAGLIA	FILO	LUNG	Peso	Vol	ALTEZZA	PREZZO	SCONTO
	mm	mm	m	kg	cmq	cm	€/rotolo	%
EURONET® M/P 6x6 zincata dopo la saldatura - confezioni da 6/12 rotoli								
FE0150	6x6	0,65	25			50	50,00	
FE0151	6x6	0,65	25			60	60,00	
FE0152	6x6	0,65	25			80	80,00	
FE0153	6x6	0,65	25			100	100,00	
EURONET® M/P 12x12 zincata dopo della saldatura - confezioni da 6/12 rotoli								
FE0181	12x12	0,65	25			100	60,00	
FE0182	12x12	0,90	25			50	45,00	
FE0183	12x12	0,90	25			60	54,00	
FE0184	12x12	0,90	25			80	72,00	
FE0185	12x12	0,90	25			100	90,00	
EURONET® M/P 12x12 zincata prima della saldatura - confezioni da 6/12 rotoli								
FE0206	12x12	1,40	25			50	65,00	
FE0207	12x12	1,40	25			60	78,00	
FE0208	12x12	1,40	25			80	104,00	
FE0209	12x12	1,40	25			100	130,00	
<i>su richiesta altezze 125 - 150 - 200 cm</i>								
EURONET® M/P 19x19 zincata prima della saldatura - confezioni da 6/12 rotoli								
FE0230	19x19	1,40	25			50	50,00	
FE0231	19x19	1,40	25			60	60,00	
FE0232	19x19	1,40	25			80	80,00	
FE0233	19x19	1,40	25			100	100,00	
<i>su richiesta altezze 125 - 150 - 200 cm</i>								
EURONET® M/P 12x25 zincata prima della saldatura - confezioni da 6/12 rotoli								
FE0254	12x25	1,40	25			50	55,00	
FE0255	12x25	1,40	25			60	66,00	
FE0256	12x25	1,40	25			80	88,00	
FE0257	12x25	1,40	25			100	110,00	
<i>su richiesta altezze 125 - 150 - 200 cm</i>								
EURONET® M/P 25x25 zincata prima della saldatura - confezioni da 6/12 rotoli								
FE0278	25x25	2,05	25			80	*	
FE0279	25x25	2,05	25			100	*	
FE0280	25x25	2,05	25			125	*	
FE0281	25x25	2,05	25			150	*	
FE0282	25x25	2,05	25			200	*	

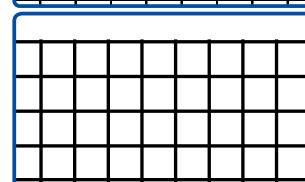
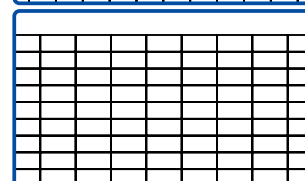
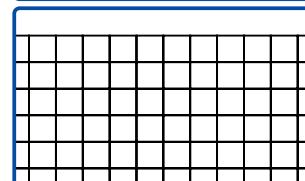
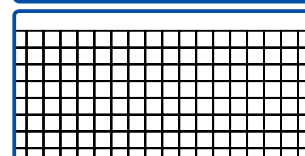
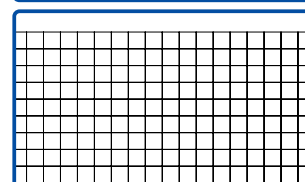
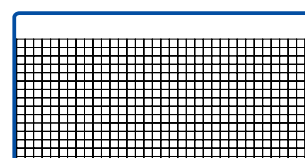

RETE TELA QUADRA ZINCATA



Rete tessuta a maglie piccole

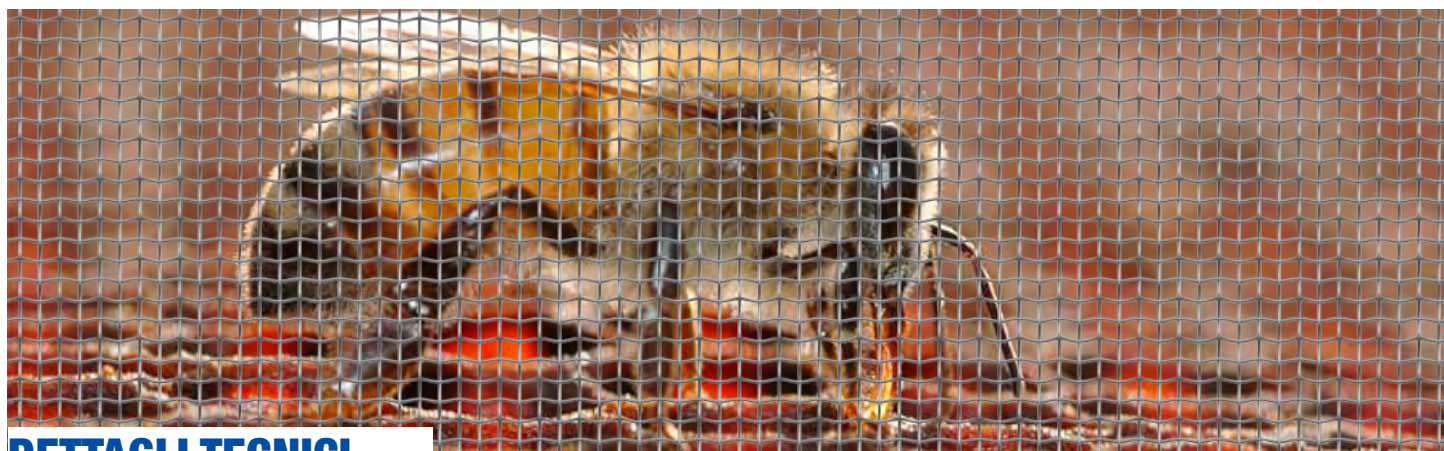

DETTAGLI TECNICI

RETE TELA QUADRA zincata 1x1 - confezioni da 6/12 rotoli

CODICE	MAGLIA	FILO	LUNG	Peso	Vol	ALTEZZA	PREZZO	SCONTO
	mm	mm	m	kg	cmq	cm	€/rotolo	%
FE0134	1x1	0,60	12,5			50	75,00	
FE0135	1x1	0,60	12,5			60	90,00	
FE0136	1x1	0,60	12,5			100	150,00	

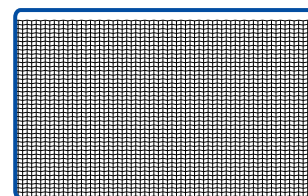

RETE TELA QUADRA zincata 2x2 - confezioni da 6/12 rotoli

CODICE	MAGLIA	FILO	LUNG	Peso	Vol	ALTEZZA	PREZZO	SCONTO
	mm	mm	m	kg	cmq	cm	€/rotolo	%
FE0137	2x2	0,70	12,5			50	60,00	
FE0138	2x2	0,70	12,5			60	72,00	
FE0139	2x2	0,70	12,5			100	120,00	

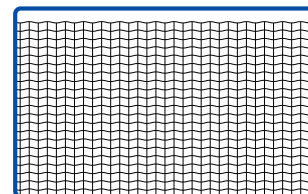

RETE TELA QUADRA zincata 3x3 - confezioni da 6/12 rotoli

CODICE	MAGLIA	FILO	LUNG	Peso	Vol	ALTEZZA	PREZZO	SCONTO
	mm	mm	m	kg	cmq	cm	€/rotolo	%
FE0140	3x3	0,80	12,5			50	65,00	
FE0141	3x3	0,80	12,5			60	78,00	
FE0142	3x3	0,80	12,5			100	130,00	

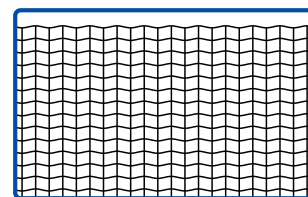

RETE TELA QUADRA zincata 4x4 - confezioni da 6/12 rotoli

CODICE	MAGLIA	FILO	LUNG	Peso	Vol	ALTEZZA	PREZZO	SCONTO
	mm	mm	m	kg	cmq	cm	€/rotolo	%
FE0143	4x4	0,90	12,5			50	55,00	
FE0144	4x4	0,90	12,5			60	66,00	
FE0145	4x4	0,90	12,5			100	110,00	

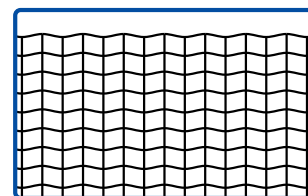

EURONET® PLAST M/P



Rete elettrosaldata zincata e plastificata a **MAGLIE PICCOLE**



DETTAGLI TECNICI

EURONET® PLAST M/P 12x12 zincata e plastificata - confezioni da 6 rotoli

CODICE	MAGLIA	FILO	LUNG	Peso	Vol	ALTEZZA	PREZZO	SCONTO
	mm	mm	m	kg	cmq	cm	€/rotolo	%
FE0585	12x12	1,20	25			50	40,00	
FE0586	12x12	1,20	25			60	48,00	
FE0587	12x12	1,20	25			80	64,00	
FE0588	12x12	1,20	25			100	80,00	
FE0589	12x12	1,20	25			125	100,00	
FE0590	12x12	1,20	25			150	120,00	

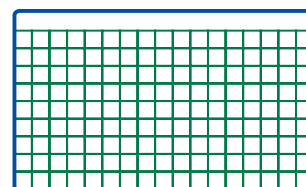

RETE ORNAMENTALE

Rete ornamentale intrecciata zincata e plastificata



DETTAGLI TECNICI

RETE ORNAMENTALE - confezioni da 6 rotoli

CODICE	MAGLIA	FILO	LUNG	Peso	Vol	ALTEZZA	PREZZO	SCONTO
	mm	mm	m	kg	cmq	cm	€/rotolo	%
FE0611	90X150	2,60	25			45	54,00	
FE0612	90X150	2,60	25			65	74,00	
FE0613	90X150	2,60	25			90	100,00	
FE0614	90X150	2,60	25			120	135,00	

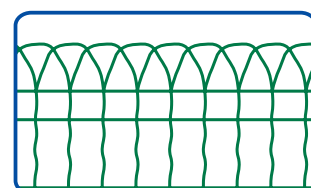

Metallurgica Irpina S.p.A.
Via Fontana Angelica, 1
83031 ARIANO IRPINO (AV)

+39 0825 892127
+39 0825 892171
+39 0825 891107
FAX +39 0825 892635

info@irpina.com
vendite@irpina.com
acquisti@irpina.com
metallurgica@irpina.com

Numero Verde
800-12 67 62

RETE PER CINGHIALI



Rete zincata a doppia torsione
Fili a forte zincatura



DETTAGLI TECNICI

RETE PER CINGHIALI 80x100 filo 2,7/3,4 - confezioni 6 rotoli

CODICE	MAGLIA	FILO	LUNG	Peso	Vol	ALTEZZA	PREZZO	SCONTO
	mm	mm	m	kg	cmq	cm	€/rotolo	%
FE1280	80x100	2,7/3,4	25			100	120,00	
FE1281	80x100	2,7/3,4	25			125	150,00	
FE1282	80x100	2,7/3,4	25			150	180,00	
FE1283	80x100	2,7/3,4	25			175	210,00	
FE1284	80x100	2,7/3,4	25			200	240,00	

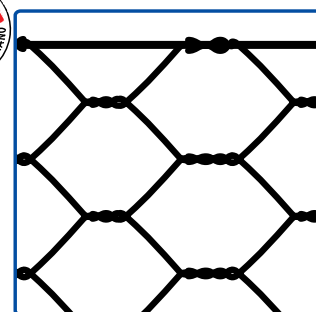

SIMULAZIONE di POSA

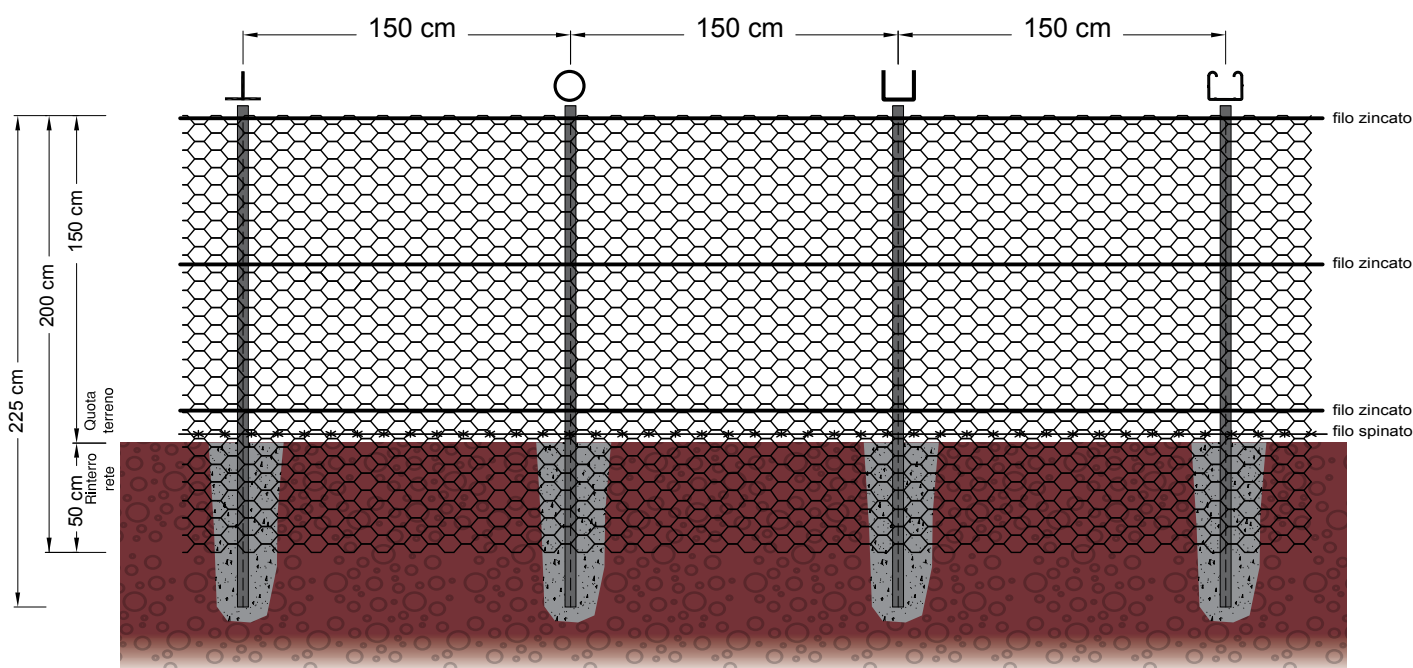

Metallurgica Irpina S.p.A.
Via Fontana Angelica, 1
83031 ARIANO IRPINO (AV)

+39 0825 892127
+39 0825 892171
+39 0825 891107
FAX +39 0825 892635

info@irpina.com
vendite@irpina.com
acquisti@irpina.com
metallurgica@irpina.com

Numero Verde
800-12 67 62

RETE PER POLLI



Rete zincata a triplice torsione



DETTAGLI TECNICI

RETE PER POLLI TIPO 13/2 - confezioni da 6 e 12 rotoli

CODICE	MAGLIA	FILO	LUNG	Peso	Vol	ALTEZZA	PREZZO	SCONTO
	mm/n	mm	m	kg	cmq	cm	€/rotolo	%
FE0731	13/2	0,70	25			50	25,00	
FE0732	13/2	0,70	25			60	30,00	
FE0733	13/2	0,70	25			80	40,00	
FE0734	13/2	0,70	25			100	50,00	

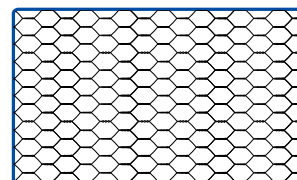

RETE PER POLLI TIPO 16/2 - confezioni da 6 e 12 rotoli

CODICE	MAGLIA	FILO	LUNG	Peso	Vol	ALTEZZA	PREZZO	SCONTO
	mm/n	mm	m	kg	cmq	cm	€/rotolo	%
FE0735	16/2	0,70	25			100	40,00	
FE0736	16/2	0,70	25			120	50,00	
FE0737	16/2	0,70	25			150	60,00	
FE0738	16/2	0,70	25			200	80,00	

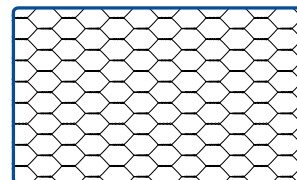

RETE PER POLLI TIPO 25/3 - confezioni da 6 e 12 rotoli

CODICE	MAGLIA	FILO	LUNG	Peso	Vol	ALTEZZA	PREZZO	SCONTO
	mm/n	mm	m	kg	cmq	cm	€/rotolo	%
FE0739	25/3	0,80	25			100	35,00	
FE0740	25/3	0,80	25			120	43,75	
FE0741	25/3	0,80	25			150	52,50	
FE0742	25/3	0,80	25			200	70,00	

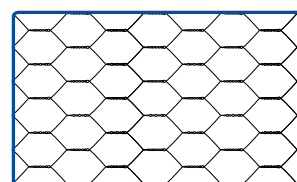

RETE PER POLLI TIPO 51/6 - confezioni da 6 e 12 rotoli

CODICE	MAGLIA	FILO	LUNG	Peso	Vol	ALTEZZA	PREZZO	SCONTO
	mm/n	mm	m	kg	cmq	cm	€/rotolo	%
FE0743	51/6	1,10	25			100	30,00	
FE0744	51/6	1,10	25			120	36,00	
FE0745	51/6	1,10	25			150	45,00	
FE0746	51/6	1,10	25			200	60,00	

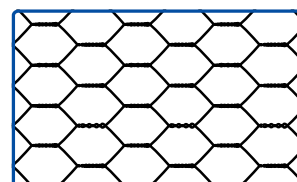

RETE PER PECORE



Rete annodata zincata a maglie differenziate



DETTAGLI TECNICI

RETE per PECORE TIPO "PROMO LEGGERA" - confezioni da 25 rotoli

CODICE	ALTEZZA	FILI	MAGLIA	FILO	LUNG	Peso	Vol	PREZZO	SCONTO
	cm		cm	mm	m	kg	cmq	€/rotolo	%
FE0709	100	8	15	1,7/2,1	50			46,00	
FE0710	125	9	15	1,7/2,1	50			55,00	
FE0718	145	10	15	1,7/2,1	50			65,00	
FE0711	100	8	15	1,7/2,1	100			92,00	
FE0712	125	9	15	1,7/2,1	100			110,00	
FE0717	145	10	15	1,7/2,1	100			130,00	

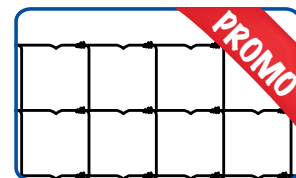

RETE per PECORE "STANDARD" - confezioni da 20 rotoli

CODICE	ALTEZZA	FILI	MAGLIA	FILO	LUNG	Peso	Vol	PREZZO	SCONTO
	cm		cm	mm	m	kg	cmq	€/rotolo	%
FE0635	100	8	15	1,9/2,5	50			65,00	
FE0636	125	9	15	1,9/2,5	50			78,00	
FE0637	140	11	15	1,9/2,5	50			92,00	
FE0638	100	8	15	1,9/2,5	100			130,00	
FE0639	125	9	15	1,9/2,5	100			156,00	
FE0640	140	11	15	1,9/2,5	100			184,00	
FE0641	100	8	30	1,9/2,5	100			100,00	

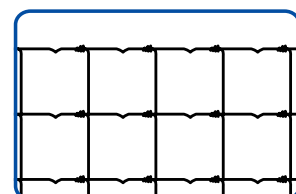

RETE per PECORE TIPO "PESANTE" filo forte zincatura - confezioni da 12 rotoli

FE0624	80	8	30	2,5/3,2	100			99,00	PROMO
FE0662	100	8	15	2,5/3,0	50			127,00	
FE0663	125	9	15	2,5/3,0	50			140,00	
FE0664	140	11	15	2,5/3,0	50			170,00	

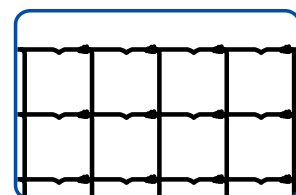

RETE per PECORE TIPO "EXTRA PESANTE" filo forte zincatura - confezioni da 9 rotoli

FE0688	100	8	15	3,0/4,0	50			220,00	
FE0689	125	9	15	3,0/4,0	50			240,00	
FE0690	140	11	15	3,0/4,0	50			280,00	

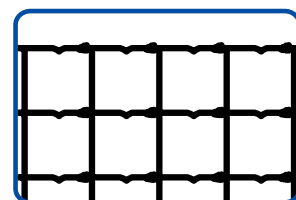

FILO SPINATO



Filo zincato spinato 2 fili 4 punte



DETTAGLI TECNICI

FILO SPINATO ZINCATO TIPO "LEGGERO" - confezioni da 16 rotoli o pedane da 64 rotoli

CODICE	FILO	LUNGHEZZA	Peso	PREZZO	SCONTO
	mm	m	kg	€/rotolo	%
FE0767	1,70	100		18,00	
FE0768	1,70	200		36,00	

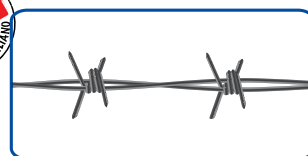

FILO SPINATO ZINCATO TIPO "STANDARD" - confezioni da 16 rotoli o pedane da 64 rotoli

CODICE	FILO	LUNGHEZZA	Peso	PREZZO	SCONTO
	mm	m	kg	€/rotolo	%
FE0789	1,80	100		21,00	
FE0790	1,80	200		42,00	

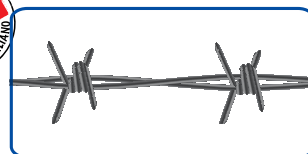

FILO SPINATO ZINCATO TIPO "PESANTE" - confezioni da 16 rotoli o pedane da 64 rotoli

CODICE	FILO	LUNGHEZZA	Peso	PREZZO	SCONTO
	mm	m	kg	€/rotolo	%
FE0813	2,20	100		26,00	
FE0811	2,20	200		52,00	

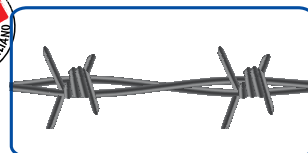

FILO SPINATO ZINCATO TIPO "EXTRA PESANTE" - confezioni da 16 rotoli o pedane da 64 rotoli

CODICE	FILO	LUNGHEZZA	Peso	PREZZO	SCONTO
	mm	m	kg	€/rotolo	%
FE0812	2,70	150		80,00	

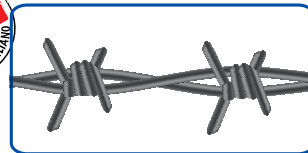

FILO SPINATO PLASTIFICATO TIPO "STANDARD" - confezioni da 16 rotoli o pedane da 64 rotoli

CODICE	FILO	LUNGHEZZA	Peso	PREZZO	SCONTO
	mm	m	kg	€/rotolo	%
FE0833	2,40	100		36,00	
FE0834	2,40	200		72,00	

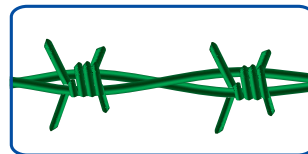

FILO ZINCATO PER TENSIONE



Filo zincato Commerciale - confezione da ± 25 kg in balle da 500 kg

DETTAGLI TECNICI

CODICE	FILO	DIAMETRO	Peso	PREZZO	SCONTO
	N	mm	kg	€/kg	%
FE0855	5	1,00	25	3,10	
FE0856	6	1,10	25	3,00	
FE0857	8	1,30	25	2,90	
FE0858	10	1,50	25	2,80	
FE0859	12	1,80	25	2,60	
FE0860	13	2,00	25	2,55	
FE0861	14	2,20	25	2,50	
FE0862	16	2,70	25	2,40	
FE0864	18	3,50	25	2,40	



FILO PLASTIFICATO PER TENSIONE

Filo plastificato - confezione da ± 25 kg in balle da 500 kg

DETTAGLI TECNICI

CODICE	FILO	DIAMETRO	Peso	PREZZO	SCONTO
	N	mm	kg	€/kg	%
FE0888	13	2,00		3,50	
FE0889	15	2,50		3,40	
FE0890	17	3,00		3,30	
FE0891	20	4,40		3,20	

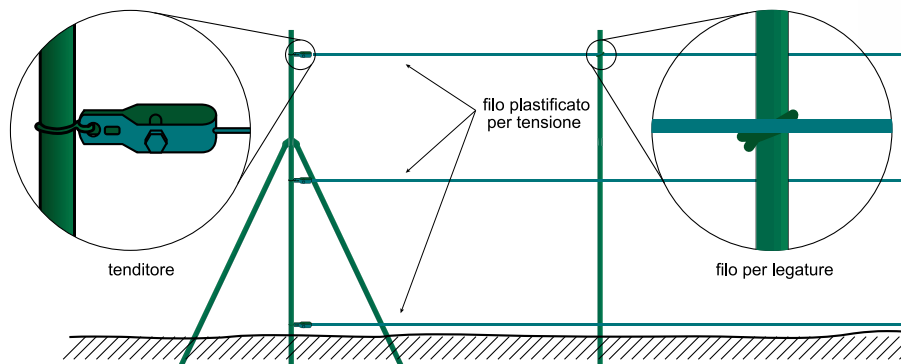

FILO ZINCATO PER LEGATURE



Filo zincato per legature

DETTAGLI TECNICI

FILO ZINCATO TIPO "LEGATURE" - confezioni da 30 rotoli

CODICE	N	FILO	LUNGHEZZA	Peso	PREZZO	SCONTO
		mm	m	kg	€/rotolo	%
FE0910	10	1,50	10		1,00	
FE0911	10	1,50	25		2,00	



FILO ZINCATO TIPO "LEGATURE" a 100 mt - confezioni da 10 rotoli

CODICE	N	FILO	LUNGHEZZA	Peso	PREZZO	SCONTO
		mm	m	kg	€/rotolo	%
FE0915	10	1,50	100		5,00	
FE0916	12	1,80	100		8,00	
FE0937	14	2,20	100		10,00	
FE0938	16	2,70	100		12,00	

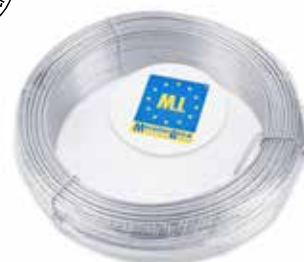

FILO PLASTIFICATO PER LEGATURE

Filo plastificato per legature

DETTAGLI TECNICI

FILO PLASTIFICATO TIPO "LEGATURE" - conf. da 30 rotoli

CODICE	N	FILO	LUNGHEZZA	Peso	PREZZO	SCONTO
		mm	m	kg	€/rotolo	%
FE0957	12	1,80	10		1,50	
FE0958	12	1,80	25		2,50	



FILO PLASTIFICATO TIPO "LEGATURE" - confezioni da 10 rotoli

CODICE	N	FILO	LUNGHEZZA	Peso	PREZZO	SCONTO
		mm	m	kg	€/rotolo	%
FE0982	12	1,80	100		4,00	
FE0983	16	2,80	100		10,00	
FE0984	17	3,10	100		12,30	



TENDITORI ZINCATI



Tenditori zincati - confezioni da 100 pz

DETTAGLI TECNICI

CODICE	LUNG	Peso	PREZZO	SCONTO
	mm	kg	€/pz	%
FE0988	100		0,70	
FE0990	120		1,40	



TENDITORI PLASTIFICATI

Tenditori plastificati - confezione da 100 pz

DETTAGLI TECNICI

CODICE	LUNG	Peso	PREZZO	SCONTO
	mm	kg	€/pz	%
FE0989	100		0,80	
FE0991	120		1,50	



PINZA E GANCI

PINZA MANUALE per GANCIO A "M" con caricatore

CODICE	Cartone	Peso	PREZZO	SCONTO
	pz	kg	€/pz	%
FE0992	20		24,00	



PINZA MANUALE per GANCIO A "M" confezione 20 pz

CODICE	Cartone	Peso	PREZZO	SCONTO
	pz	kg	€/pz	%
FE0993	20		22,00	



GANCI A "M" ZINCATI - confezioni da 1000 pz

CODICE	Cartone	LARGH	ALT	PREZZO	SCONTO
	Confezioni	mm	mm	€/conf	%
FE0994	50	16	8	6,00	
FE0995	20	18	9	10,00	
FE0996	20	20	10	12,00	



GANCI A "M" PLASTIFICATI - confezioni da 1000 pz

CODICE	Cartone	LARGH	ALT	PREZZO	SCONTO
	Confezioni	mm	mm	€/conf	%
FE0997	50	16	8	12,00	
FE0998	20	18	9	24,00	
FE0999	20	20	10	28,00	



PALO TONDO



Paletto tondo per recinzione



DETTAGLI TECNICI

CODICE	SPESSORE mm	Peso kg	ALTEZZA cm	PREZZO €/pz	SCONTO %
PALO TONDO ZINCATO - confezioni da 100 paletti (10x10)					
FE1367	48x1,5		125	7,50	
FE1368	48x1,5		150	9,00	
FE1369	48x1,5		175	10,50	
FE1370	48x1,5		200	12,00	
FE1371	48x1,5		250	15,00	
FE1372	48x1,5		300	18,00	
FE1373	48x2,0		200	15,00	
FE1374	48x2,0		250	18,75	
FE1375	48x2,0		300	22,50	
FE1381	60x2,0		200	20,00	
FE1382	60x2,0		250	25,00	
FE1383	60x2,0		300	30,00	
FE1384	60x2,0		350	35,00	
FE1385	60x2,0		400	40,00	
FASCETTA ZINCATA BLOCCA FILO CHIUSA - confezioni da 100 pz					
FE1362	48			0,60	
FE1363	60			0,80	
FASCETTA ZINCATA FINALE					
RE0528	48			3,50	
RE0422	60			6,00	
TAPPO PER PALO ZINCATO					
FE1379	ø 48			0,52	
FE1380	ø 60			0,78	

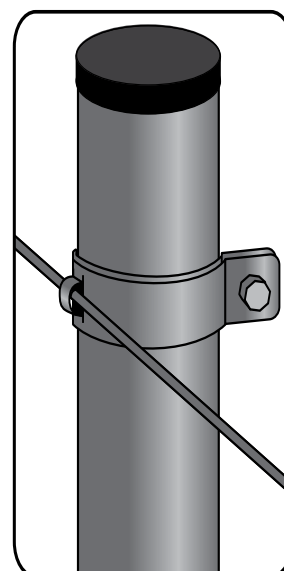

PALO TONDO PLASTIFICATO - confezioni da 100 paletti					
FE1407	48x1,50		125	10,00	
FE1408	48x1,50		150	12,00	
FE1409	48x1,50		175	13,50	
FE1410	48x1,50		200	15,00	
FE1411	48x1,50		250	19,00	
FE1412	48x1,50		300	22,50	
FE1413	48x2,0		200	20,00	
FE1414	48x2,0		250	25,00	
FE1415	48x2,0		300	30,00	
FE1420	60x2,0		200	36,00	
FE1421	60x2,0		250	45,00	
FE1422	60x2,0		300	54,00	
FE1423	60x2,0		350	63,00	
FE1424	60x2,0		400	72,00	
FASCETTA VERDE BLOCCA FILO CHIUSA - confezioni da 100 pz					
FE1402	48			0,80	
FE1403	60			1,00	
FASCETTA VERDE FINALE					
RE0166	48			4,00	
RE0420	60			6,00	

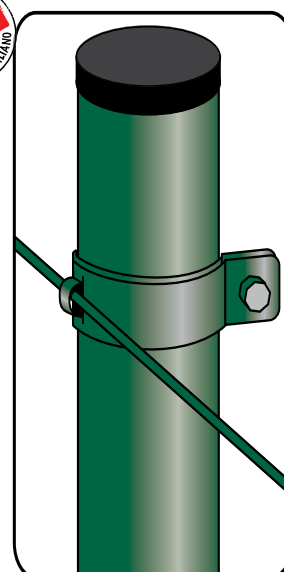

PALO A "T" ZINCATO



Paletto zincato a "T" per recinzione

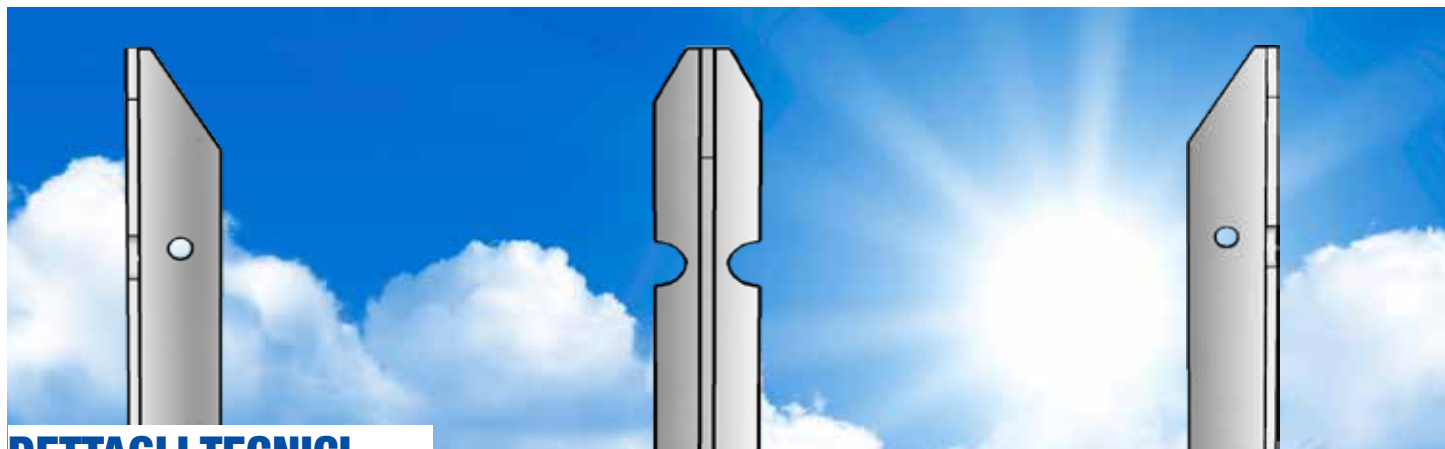

DETTAGLI TECNICI

CODICE	DIMENSIONE	Peso	ALTEZZA	PREZZO	SCONTO
	mm	kg	cm	€/pz	%
PALO A "T" ZINCATO - confezioni da 120 paletti (10x12)					
FE1039	30x30		125	5,00	
FE1040	30x30		150	6,00	
FE1041	30x30		175	7,00	
FE1042	30x30		200	8,00	
FE1043	30x30		225	9,00	
FE1044	30x30		250	10,00	
FE1045	35x35		200	10,00	
FE1046	35x35		225	11,25	
FE1047	35x35		250	12,50	

SAETTA a "L" ZINCATA - confezioni da 50 pz (10x5)					
FE1058		25x25		125	5,00
FE1059		25x25		150	6,00
FE1060		25x25		200	8,50

SUPPORTO con PIASTRA per PALO a "T" ZINCATO - confezioni da 50 pz					
	DIMENSIONE	piastra	ALTEZZA	PREZZO	SCONTO
	mm	mm	cm	€/pz	%
FE1001	30x30	120x120	13,5	6,50	
FE1000	35x35	120x120	13,5	7,50	

PALO A "T" ZINCATO SPESSORI SPECIALI - confezioni da 50 pz					
FE1061		35x35x4,0		200	16,00
FE1062		35x35x4,0		250	20,00
FE1063		35x35x4,0		300	24,00
FE1049		40x40x5,0		200	25,00
FE1050		40x40x5,0		250	28,10
FE1051		40x40x5,0		300	37,50
FE1052		50x50x6,0		200	40,00
FE1053		50x50x6,0		250	50,00
FE1054		50x50x6,0		300	60,00

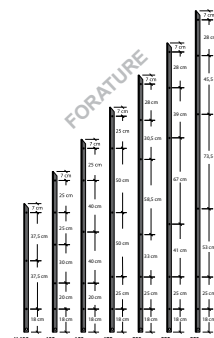
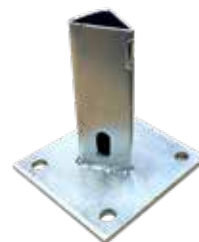
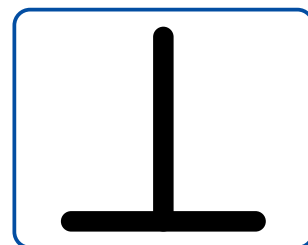

ordine minimo 100 pz

Metallurgica Irpina S.p.A.
Via Fontana Angelica, 1
83031 ARIANO IRPINO (AV)

+39 0825 892127
+39 0825 892171
+39 0825 891107
FAX +39 0825 892635

info@irpina.com
vendite@irpina.com
acquisti@irpina.com
metallurgica@irpina.com

Numero Verde
800-12 67 62

PALO A "T" PLASTIFICATO



Paletto plastificato a "T" per recinzione

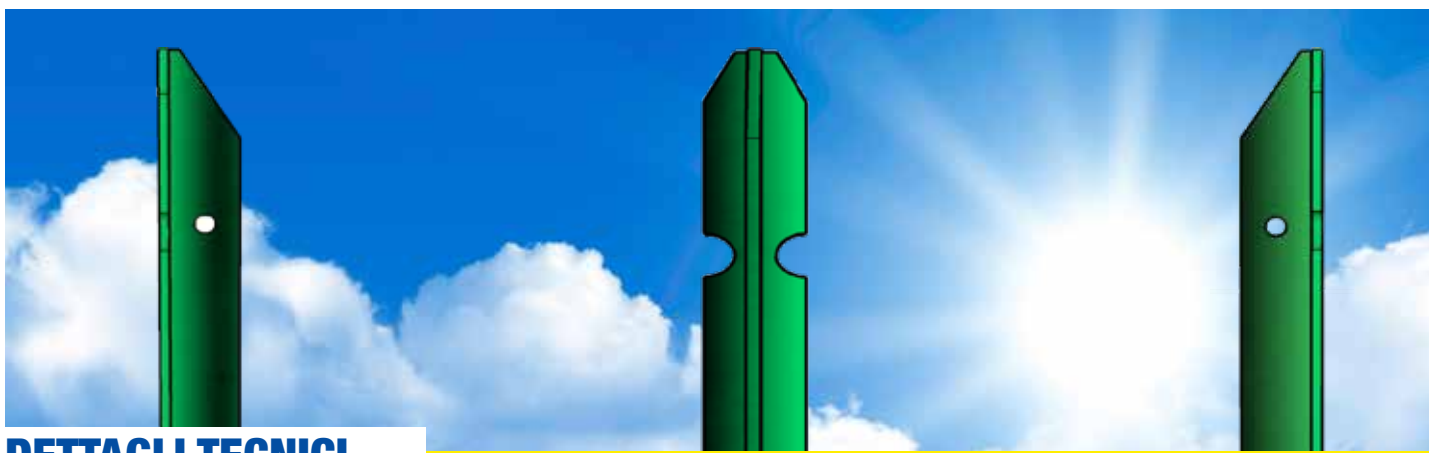

DETTAGLI TECNICI

CODICE	DIMENSIONE	Peso	ALTEZZA	PREZZO	SCONTO
	mm	kg	cm	€/pz	%
PALO A "T" PLASTIFICATO - confezioni da 120 paletti (10x12)					
FE1081	30x30		125	3,75	
FE1082	30x30		150	4,50	
FE1083	30x30		175	5,25	
FE1084	30x30		200	6,00	
FE1085	30x30		225	6,75	
FE1086	30x30		250	7,50	
FE1087	35x35		200	8,00	
FE1088	35x35		225	9,00	
FE1089	35x35		250	10,00	

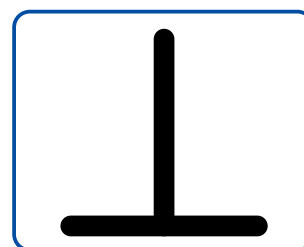

SAETTA a "L" PLASTIFICATA - confezioni da 50 pz (10x5)					
CODICE	DIMENSIONE	Peso	ALTEZZA	PREZZO	SCONTO
	mm	kg	cm	€/pz	%
FE1099	25x25		125	4,00	
FE1100	25x25		150	5,00	
FE1101	25x25		200	7,00	



SUPPORTO con PIASTRA per PALO a "T" PLASTIFICATO - confezioni da 50 pz					
CODICE	DIMENSIONE	piastra	ALTEZZA	PREZZO	SCONTO
	mm	mm	cm	€/pz	%
FE1003	30x30	120x120	13,5	5,50	
FE1002	35x35	120x120	13,5	6,50	



PALO A "T" PLASTIFICATO SPESSORI SPECIALI - confezioni da 50 pz					
CODICE	DIMENSIONE	Peso	ALTEZZA	PREZZO	SCONTO
	mm	kg	cm	€/pz	%
FE1096	35x35x4,0		200	14,00	
FE1097	35x35x4,0		250	17,50	
FE1098	35x35x4,0		300	21,00	
FE1090	40x40x5,0		200	22,00	
FE1091	40x40x5,0		250	27,50	
FE1092	40x40x5,0		300	33,00	
FE1093	50x50x6,0		200	34,00	
FE1094	50x50x6,0		250	42,50	
FE1095	50x50x6,0		300	51,00	

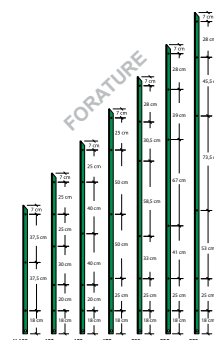

ordine minimo 100 pz

Metallurgica Irpina S.p.A.
Via Fontana Angelica, 1
83031 ARIANO IRPINO (AV)

+39 0825 892127
+39 0825 892171
+39 0825 891107
FAX +39 0825 892635

info@irpina.com
vendite@irpina.com
acquisti@irpina.com
metallurgica@irpina.com

Numero Verde
800-12 67 62

PALO TIPO STADIO A "T"



DETTAGLI TECNICI

PALO TIPO STADIO A "T" ZINCATO - confezioni da 10 pezzi

CODICE	SPESSORE	Peso	ALTEZZA	PREZZO	SCONTO
	mm				
FE1122	35x35x4,0		250+50	*	
FE1123	35x35x4,0		300+50	*	
FE1124	35x35x4,0		350+50	*	
FE1125	40x40x5,0		250+50	*	
FE1126	40x40x5,0		300+50	*	
FE1127	40x40x5,0		350+50	*	
FE1128	50x50x6,0		250+50	*	
FE1129	50x50x6,0		300+50	*	
FE1130	50x50x6,0		350+50	*	



ordine minimo 100 pz

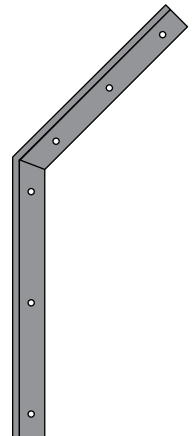

PALO TIPO STADIO A "T" PLASTIFICATO - confezioni da 10 pezzi

CODICE	SPESSORE	Peso	ALTEZZA	PREZZO	SCONTO
	mm				
FE1159	35x35x4,0		250+50	*	
FE1160	35x35x4,0		300+50	*	
FE1161	35x35x4,0		350+50	*	
FE1162	40x40x5,0		250+50	*	
FE1163	40x40x5,0		300+50	*	
FE1164	40x40x5,0		350+50	*	
FE1165	50x50x6,0		250+50	*	
FE1166	50x50x6,0		300+50	*	
FE1167	50x50x6,0		350+50	*	



ordine minimo 100 pz

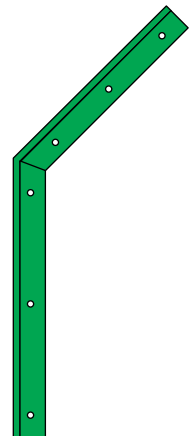

PALO A "Y" TIPO MILITARE



DETTAGLI TECNICI

PALO A "Y" TIPO MILITARE ZINCATO - confezioni da 10 pezzi

CODICE	SPESSORE	Peso	ALTEZZA	PREZZO	SCONTO
				€/pz	%
	mm	kg	cm		
FE1188	50x50x6,0	16,10	250+50+50	*	
FE1189	50x50x6,0	17,20	280+60+60	*	
FE1190	50x50x7,0	18,03	250+50+50	*	
FE1191	50x50x7,0	20,60	280+60+60	*	



ordine minimo 100 pz

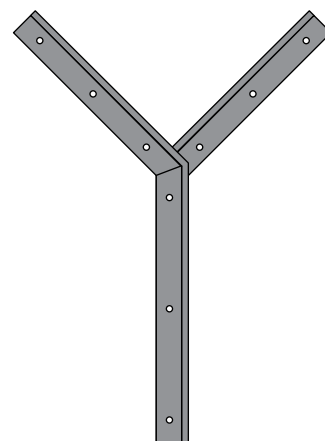

PALO A "Y" TIPO MILITARE PLASTIFICATO - confezioni da 10 pezzi

CODICE	SPESSORE	Peso	ALTEZZA	PREZZO	SCONTO
				€/pz	%
	mm	kg	cm		
FE1211	50x50x6,0	16,10	250+50+50	*	
FE1212	50x50x6,0	17,20	280+60+60	*	
FE1213	50x50x7,0	18,03	250+50+50	*	
FE1214	50x50x7,0	20,60	280+60+60	*	



ordine minimo 100 pz
altre lavorazioni a richiesta

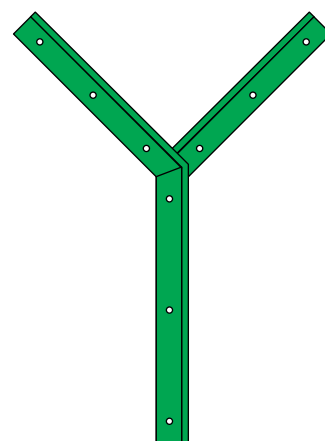

CONCERTINA



IN FILO DI ACCIAIO SPINATO - TIPO "AERONAUTICA MILITARE"

Con filo portante in acciaio ad alta resistenza e spini in acciaio è tradizionalmente la più diffusa protezione perimetrale.

		PREZZO	SCONTO
	ACCIAIO SPINATO (SP)	€/rotolo	%
FILO PORTANTE Acciaio alta resistenza diam. Ø 3,0 mm Carico di rottura 150/160 Kg/mm 2 Zincatura forte, conforme norme BS443			
SPINI Acciaio zincato diam. Ø 2,0 mm Lunghezza 10 mm Spaziatura 75 mm			
FE1450 ROTOLO	Diametro steso: 900 mm Lunghezza steso 15 m Spire n° 78 Peso Teorico: 25 Kg	*	

* Disponibile su richiesta

IN NASTRO DI ACCIAIO CON LAME RASOIO (RAZOR)

Con filo portante in acciaio ad alta resistenza, si caratterizza per la presenza di lame affilate in acciaio che conferiscono una maggiore capacità di "impigliare".

		PREZZO	SCONTO
	LAME MEDIE (L/M) - ZINCATURA FORTE	€/rotolo	%
FILO PORTANTE Acciaio alta resistenza diam. Ø 2,5 mm Carico di rottura 150/160 Kg/mm 2 Zincatura forte, conforme norme BS443			
LAME Spessore 0,5 mm Lunghezza 24 mm Spaziatura 15 mm			
FE1460 ROTOLO	Diametro steso: 900 mm Lunghezza steso 14 m Spire n° 56 • Peso Teorico: 14 Kg	90,00	
FE1470 ROTOLO	Diametro steso: 500 mm Lunghezza steso 8 m Spire n° 56 • Peso Teorico: 9 Kg	66,00	

* Disponibile su richiesta

IN NASTRO DI ACCIAIO CON LAME RASOIO (RAZOR)

Con filo portante in acciaio ad alta resistenza, si caratterizza per la presenza di lame affilate in acciaio che conferiscono una maggiore capacità di "impigliare".

		PREZZO	SCONTO
	LAME MEDIE (L/M) - INOX AISI 304	€/rotolo	%
FILO PORTANTE Acciaio INOX AISI 304 diam. Ø 2,5 mm Carico di rottura 150/160 Kg/mm2			
LAME Spessore 0,5 mm Lunghezza 24 mm Spaziatura 15 mm			
FE1480 ROTOLO	Diametro steso: 900 mm Lunghezza steso 14 m Spire n° 56 • Peso Teorico: 14 Kg	*	
FE1490 ROTOLO	Diametro steso: 500 mm Lunghezza steso 8 m Spire n° 56 • Peso Teorico: 9 Kg	*	

* Disponibile su richiesta

Tutte le misure riportate si intendono teoriche e soggette alle tolleranze di produzione.





Recinzioni

- pag. 30 PANNELLO "VILLA"
- 32 PALI "ANTRACITE" E ACCESSORI
- 33 PALI "VERDI" E ACCESSORI
- 34 PANNELLO "VILLA DECOR"
- 35 PANNELLO "DOPPIO FILO"
- 36 CANCELLI "VILLA" VERDE RAL 6005
- 37 CANCELLI "BRICO" CON PIASTRA
- 38 PANNELLO "VILLA ZINCATO"
- 40 PANNELLO "GRIGLIATO" ELETTRISALDATO
- 42 CANCELLI GRIGLIATO ELETTRISALDATO

PANNELLO "VILLA"

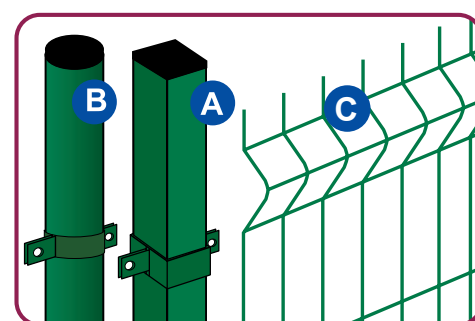
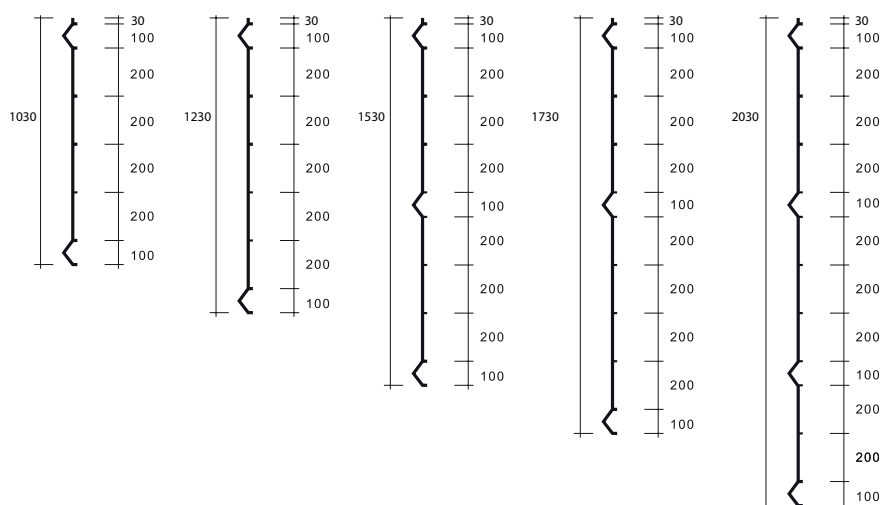
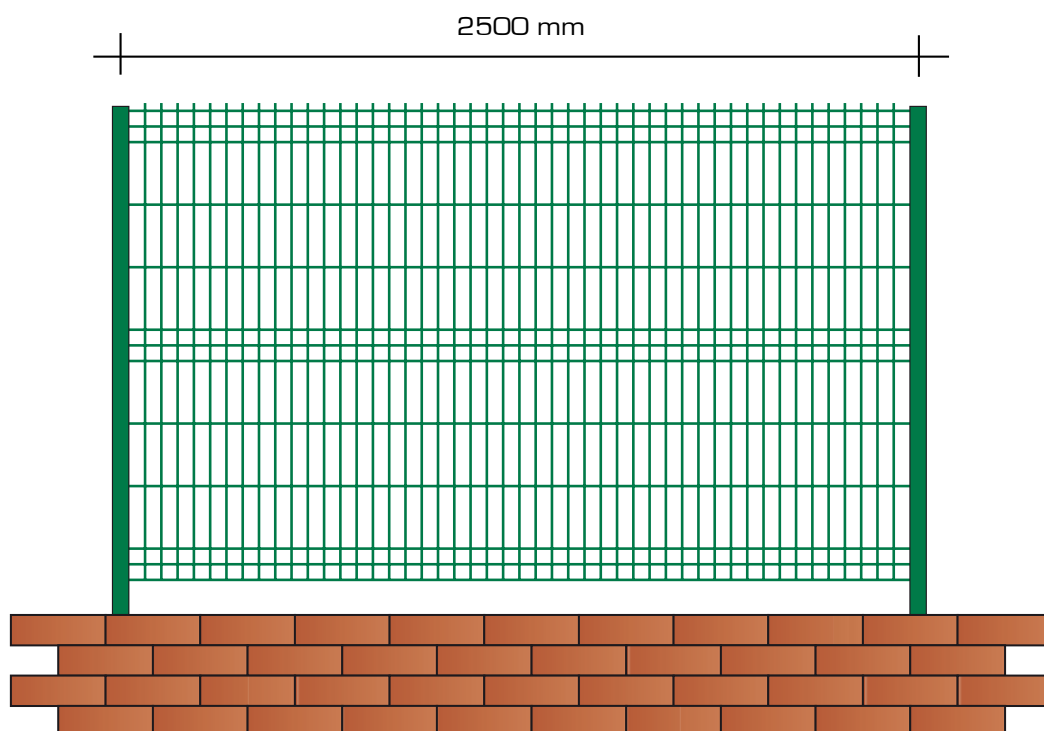

appoggiare il pannello C sul montante A o B

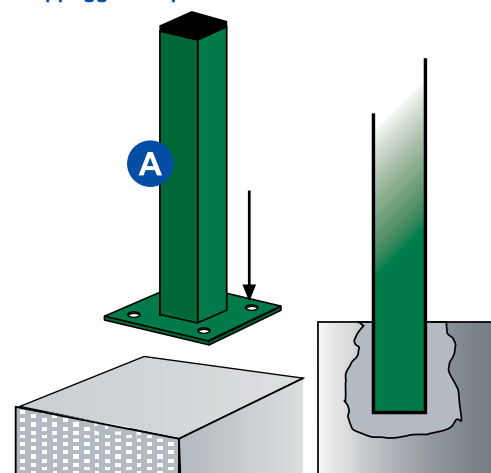

con piastra cementato
Sistemi di Fissaggio del montante.

COLORI DISPONIBILI

Verde

RAL6005

Micaceo

Zincato

COLORI POSSIBILI

Giallo

RAL1018

Rosso

RAL3020

Bianco

RAL9003

Arancione

RAL2004

Blu

RAL5002

Grigio

PANNELLO "VILLA"



Pannello realizzato con fili zincati, saldati e verniciati

PANNELLO "VILLA STANDARD VERDE" RAL 6005 - filo 5,00 mm

Codice	maglia mm	filo	H x L mm	Costo €/cad	SCONTO %
RE0002	200x50	5/5	1030x2500	35,00	
RE0003	200x50	5/5	1230x2500	43,00	
RE0004	200x50	5/5	1530x2500	53,50	
RE0005	200x50	5/5	1730x2500	60,50	
RE0006	200x50	5/5	2030x2500	71,00	

confezioni da 50 pezzi

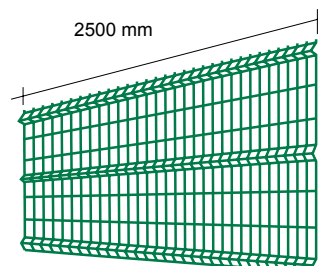

PANNELLO "VILLA CORTO VERDE" RAL 6005 - filo 5,00 mm

Codice	maglia mm	filo	H x L mm	Costo €/cad	SCONTO %
RE0028	200x50	5/5	1030x2000	30,00	
RE0029	200x50	5/5	1230x2000	37,00	
RE0030	200x50	5/5	1530x2000	46,00	
RE0032	200x50	5/5	1730x2000	53,00	
RE0031	200x50	5/5	2030x2000	61,00	

confezioni da 50 pezzi

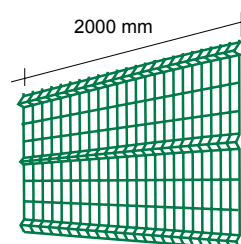

PANNELLO "VILLA PROMO VERDE" RAL 6005 - filo 4,00 mm

Codice	maglia mm	filo	H x L mm	Costo €/cad	SCONTO %
RE0053	200x50	4/4	1030x2000	24,00	PROMO
RE0054	200x50	4/4	1230x2000	29,50	
RE0055	200x50	4/4	1530x2000	36,50	
RE0056	200x50	4/4	1730x2000	41,50	
RE0057	200x50	4/4	2030x2000	48,50	

confezioni da 50 pezzi

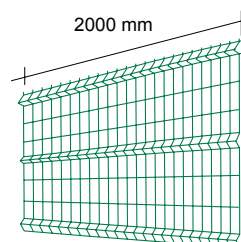

PANNELLO "VILLA STANDARD ANTRACITE" RAL 7016 - filo 5,00 mm

Codice	maglia mm	filo	Altezza mm	Costo €/cad	SCONTO %
RE0188	200x50	5/5	1030x2500	38,00	
RE0189	200x50	5/5	1230x2500	46,50	
RE0190	200x50	5/5	1530x2500	58,00	
RE0191	200x50	5/5	1730x2500	65,80	
RE0192	200x50	5/5	2030x2500	77,00	

confezioni da 50 pezzi

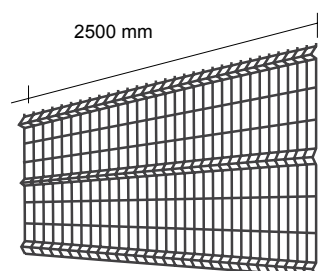

PANNELLO "VILLA CORTO ANTRACITE" RAL 7016 - filo 5,00 mm

Codice	maglia mm	filo	Altezza mm	Costo €/cad	SCONTO %
RE0214	200x50	5/5	1030x2000	33,00	
RE0215	200x50	5/5	1230x2000	40,50	
RE0216	200x50	5/5	1530x2000	50,50	
RE0217	200x50	5/5	1730x2000	57,75	
RE0218	200x50	5/5	2030x2000	67,00	

confezioni da 50 pezzi

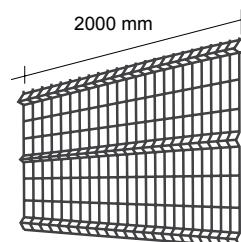

PALI "ANTRACITE" E ACCESSORI



PALO QUADRO GRIGIO ANTRACITE da CEMENTARE

Codice	misura mm	spessore mm	Altezza mm	Costo €/cad	SCONTO %
RE0265	60x60	1,5	1350	19,00	
RE0266	60x60	1,5	1530	22,00	
RE0267	60x60	1,5	1830	25,50	
RE0268	60x60	1,5	2000	27,50	
RE0269	60x60	1,5	2330	32,00	

PALO QUADRO GRIGIO ANTRACITE CON PIASTRA

Codice	misura mm	spessore mm	Altezza mm	Costo €/cad	SCONTO %
RE0291	60x60	1,5	1070	23,00	
RE0292	60x60	1,5	1270	25,50	
RE0293	60x60	1,5	1570	29,00	
RE0294	60x60	1,5	1770	32,00	
RE0295	60x60	1,5	2070	35,50	

FISSAGGIO PER PALO QUADRO GRIGIO ANTRACITE

			completo di bulloni	€/cad	SCONTO %
RE0296	60x60		intermedio	4,00	
RE0297	60x60		finale	4,40	
RE0298	60x60		angolo	4,80	

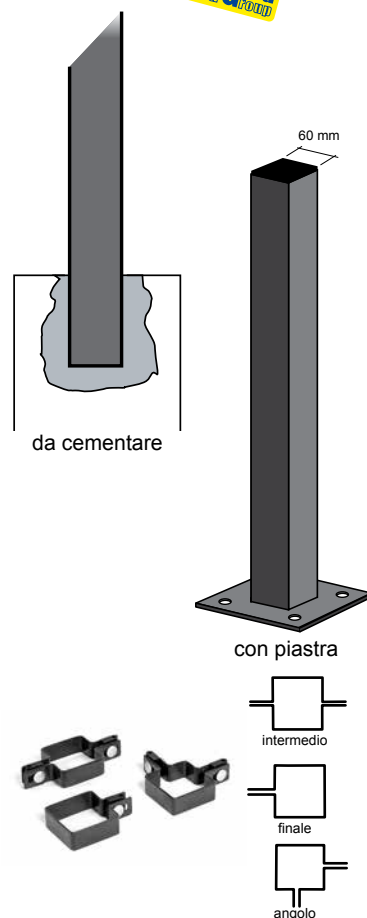

PALO TONDO GRIGIO 48 da CEMENTARE

Codice	misura mm	spessore mm	Altezza mm	Costo €/cad	SCONTO %
RE0347	48	1,5	1350	12,70	
RE0348	48	1,5	1530	14,30	
RE0349	48	1,5	1830	17,10	
RE0350	48	1,5	2000	18,70	
RE0351	48	1,5	2330	22,00	

PALO TONDO GRIGIO 48 CON PIASTRA

Codice	misura mm	spessore mm	Altezza mm	Costo €/cad	SCONTO %
RE0320	48	1,5	1070	15,20	
RE0321	48	1,5	1270	17,20	
RE0322	48	1,5	1570	20,50	
RE0323	48	1,5	1770	22,60	
RE0324	48	1,5	2070	26,40	

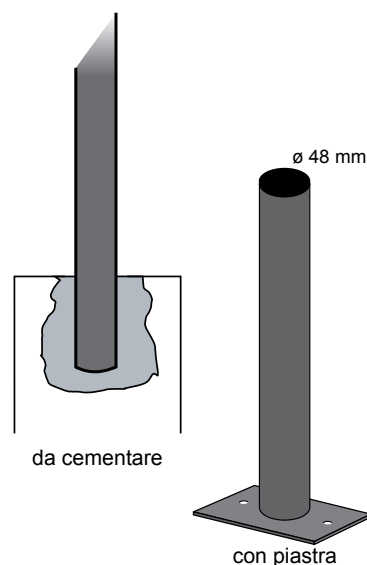

FASCETTA GRIGIO MICACEO PER PALO TONDO 48 mm

			completo di bulloni	€/cad	SCONTO %
RE0325	48		intermedio	3,80	
RE0326	48		finale	4,40	



PALI "VERDI" E ACCESSORI



PALO QUADRO VERDE da CEMENTARE

Codice	misura mm	spessore mm	Altezza mm	Costo €/cad	SCONTO %
RE0079	60x60	1,5	1350	17,00	
RE0080	60x60	1,5	1530	20,00	
RE0081	60x60	1,5	1830	23,00	
RE0082	60x60	1,5	2000	25,00	
RE0083	60x60	1,5	2330	29,00	

PALO QUADRO VERDE CON PIASTRA

Codice	misura mm	spessore mm	Altezza mm	Costo €/cad	SCONTO %
RE0105	60x60	1,5	1070	20,50	
RE0106	60x60	1,5	1270	23,00	
RE0107	60x60	1,5	1570	26,00	
RE0108	60x60	1,5	1770	29,00	
RE0109	60x60	1,5	2070	32,00	

FISSAGGIO PER PALO QUADRO VERDE 60x60 mm

		completo di bulloni	€/cad	SCONTO %
RE0110	60x60	intermedio	3,60	
RE0111	60x60	finale	4,00	
RE0112	60x60	angolo	4,50	

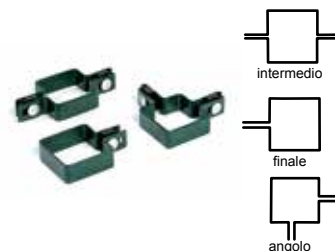
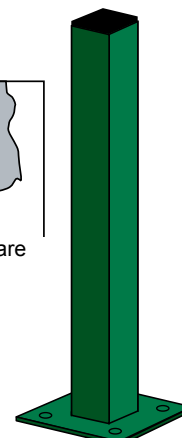
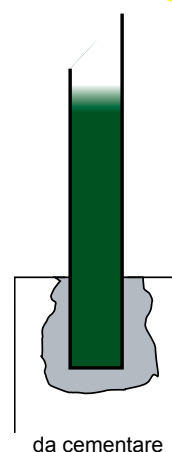

PALO TONDO VERDE 48 da CEMENTARE

Codice	misura mm	spessore mm	Altezza mm	Costo €/cad	SCONTO %
RE0161	48	1,5	1350	11,50	
RE0162	48	1,5	1530	13,00	
RE0163	48	1,5	1830	15,50	
RE0164	48	1,5	2000	17,00	
RE0165	48	1,5	2330	20,00	

PALO TONDO VERDE 48 CON PIASTRA

Codice	misura mm	spessore mm	Altezza mm	Costo €/cad	SCONTO %
RE0134	48	1,5	1070	13,80	
RE0135	48	1,5	1270	15,60	
RE0136	48	1,5	1570	18,60	
RE0137	48	1,5	1770	20,50	
RE0138	48	1,5	2070	24,00	

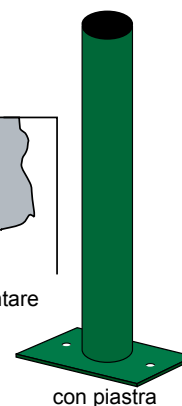
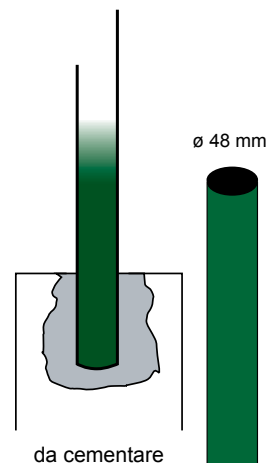

FASCETTA VERDE PER PALO TONDO 48 mm

		completo di bulloni	€/cad	SCONTO %
RE0139	48	intermedio	3,40	
RE0166	48	finale	4,00	

PANNELLO "VILLA DECOR"



Pannello realizzato con fili zincati, saldati e verniciati

"DECOR PANEL LINEAR VERDE" RAL 6005 - filo 5,00 mm

Codice	maglia mm	filo	H x L mm	Costo €/cad	SCONTO %
RE0206	150x50	5/5	1000x2000	80,00	
RE0207	150x50	5/5	1200x2000	96,00	
RE0208	150x50	5/5	1500x2000	120,00	
RE0209	150x50	5/5	2000x2000	160,00	

confezioni da 50 pezzi

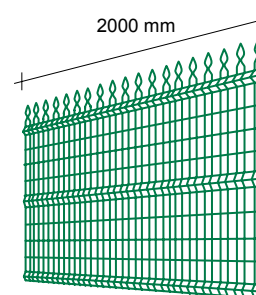

"DECOR PANEL ONDA VERDE" RAL 6005 - filo 5,00 mm

Codice	maglia mm	filo	H x L mm	Costo €/cad	SCONTO %
RE0221	150x50	5/5	1000x2000	90,00	
RE0222	150x50	5/5	1200x2000	108,00	
RE0223	150x50	5/5	1500x2000	135,00	
REP224	150x50	5/5	2000x2000	180,00	

confezioni da 50 pezzi

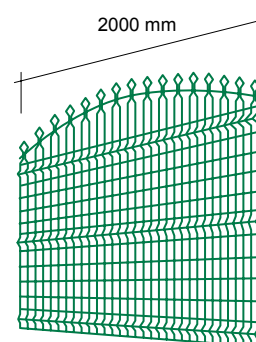

"RAZOR PANEL VERDE" RAL 6005 - filo 5,00 mm

Codice	maglia mm	filo	H x L mm	Costo €/cad	SCONTO %
RE0227	200x50	5/5	1000x2000	75,00	
RE0228	200x50	5/5	1200x2000	90,00	
RE0229	200x50	5/5	1500x2000	112,50	
RE0230	200x50	5/5	2000x2000	150,00	

confezioni da 50 pezzi

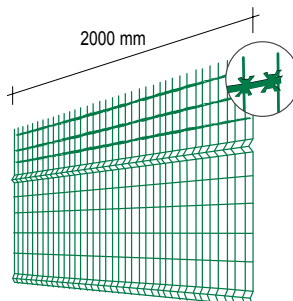

"SECURITY PANEL 12x76 VERDE" RAL 6005 - filo 5,00 mm

Codice	maglia mm	filo	H x L mm	Costo €/cad	SCONTO %
RE0233	12.7x76.2	5/5	1000x2500	220,00	
RE0234	12.7x76.2	5/5	1200x2500	264,00	
RE0235	12.7x76.2	5/5	1500x2500	330,00	
RE0236	12.7x76.2	5/5	2000x2500	440,00	

confezioni da 50 pezzi

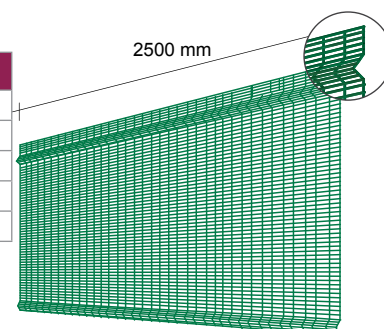

PANNELLO "DOPPIO FILO"



Pannello realizzato con doppio filo zincato orizzontale e un filo verticale

PANNELLO "DOPPIO FILO VERDE" RAL 6005 filo 8/6/8

Codice	maglia mm	fili orizzontali mm	filo verticale mm	H x L mm	Costo €/cad	SCONTO %
RE0572	200x55	8-8	6	1030x2500	100,00	
RE0573	200x55	8-8	6	1230x2500	123,00	
RE0574	200x55	8-8	6	1430x2500	143,00	
RE0575	200x55	8-8	6	1630x2500	163,00	
RE0576	200x55	8-8	6	1830x2500	183,00	
RE0577	200x55	8-8	6	2030x2500	203,00	
RE0578	200x55	8-8	6	2230x2500	223,00	
RE0579	200x55	8-8	6	2430x2500	243,00	

confezioni da 50 pezzi

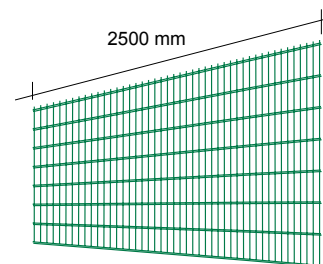

PANNELLO "DOPPIO FILO GRIGIO ANTRACITE" RAL 7016 filo 8/6/8

Codice	maglia mm	fili orizzontali mm	filo verticale mm	H x L mm	Costo €/cad	SCONTO %
RE0612	200x55	8-8	6	1030x2500	110,00	
RE0613	200x55	8-8	6	1230x2500	135,00	
RE0614	200x55	8-8	6	1430x2500	157,00	
RE0615	200x55	8-8	6	1630x2500	179,00	
RE0616	200x55	8-8	6	1830x2500	200,00	
RE0617	200x55	8-8	6	2030x2500	223,00	

confezioni da 50 pezzi

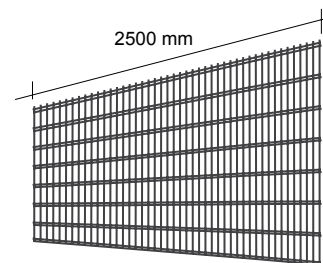

PANNELLO "DOPPIO FILO ELITE VERDE" RAL 6005 filo 8/6/8

Codice	maglia mm	fili orizzontali mm	filo verticale mm	H x L mm	Costo €/cad	SCONTO %
RE0171	160x75	8-8	6	1030x2000	130,00	
RE0172	160x75	8-8	6	1230x2000	160,00	
RE0173	160x75	8-8	6	1430x2000	186,00	
RE0174	160x75	8-8	6	1630x2000	210,00	
RE0175	160x75	8-8	6	1830x2000	240,00	
RE0176	160x75	8-8	6	2030x2000	265,00	

confezioni da 50 pezzi

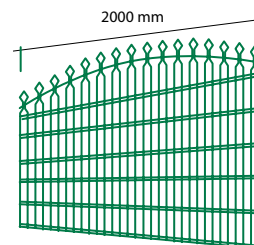

PANNELLO "DOPPIO FILO ELITE ANTRACITE" RAL 7016 filo 8/6/8

Codice	maglia mm	fili orizzontali mm	filo verticale mm	H x L mm	Costo €/cad	SCONTO %
RE0179	160x75	8-8	6	1030x2000	140,00	
RE0180	160x75	8-8	6	1230x2000	172,00	
RE0181	160x75	8-8	6	1430x2000	200,00	
RE0182	160x75	8-8	6	1630x2000	228,00	
RE0183	160x75	8-8	6	1830x2000	256,00	
RE0184	160x75	8-8	6	2030x2000	284,00	

confezioni da 50 pezzi

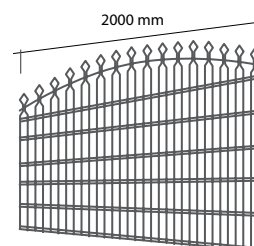

CANCELLI "VILLA" VERDE RAL 6005



DETTAGLI TECNICI

CANCELLO PEDONALE zincato e plastificato modello "Villa" - confezione 1 pz in cartone

Codice	PILASTRO mm	LARGHEZZA cm	ALTEZZA cm	PREZZO €PZ	SCONTO %
RE0499	60X60	100	103	180,00	
RE0500	60X60	100	123	220,00	
RE0501	60X60	100	153	270,00	
RE0502	60X60	100	173	315,00	
RE0503	60X60	100	203	360,00	



CE



CANCELLO A 2 ANTE zincato e plastificato modello "Villa"

Codice	PILASTRO mm	LARGHEZZA cm	ALTEZZA cm	PREZZO €PZ	SCONTO %
RE0535	100X100	300	173	1560,00	
RE0536	100X100	300	193	1740,00	
RE0537	100X100	300	223	2000,00	
RE0538	100X100	400	173	2080,00	
RE0539	100X100	400	193	2320,00	
RE0540	100X100	400	223	2730,00	
				Euro / Mq	
FUORI STANDARD	colore	su misura	su misura	350,00	
colore SU RICHIESTA	su richiesta				



CE

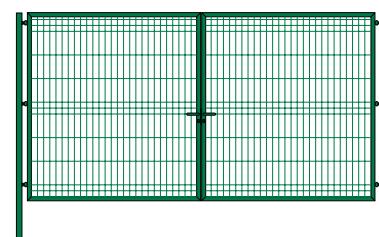

Cancello scorrevole zincato e plastificato modello "Villa"

Codice	PILASTRO mm	LARGHEZZA cm	ALTEZZA cm	PREZZO €PZ	SCONTO %
RE0504	100X100	400	173	1940,00	
	100X100	500	193	2700,00	
	100X100	600	223	3410,00	
colore				Euro / Mq	
FUORI STANDARD	colore	su misura	su misura	320,00	
colore SU RICHIESTA	su richiesta				



CE

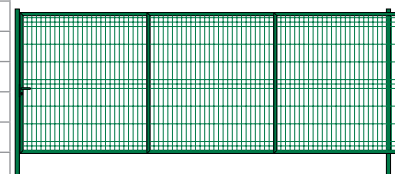

CANCELLI "BRICO" CON PIASTRA



DETTAGLI TECNICI

CANCELLO PEDONALE "BRICO" maglia 50x50 - colore VERDE

Codice	PILASTRO con PIASTRA	LARGHEZZA	ALTEZZA	PREZZO	SCONTO
	mm	cm	cm	€PZ	%
RE0413	60	100	100	200,00	
RE0414	60	100	125	250,00	
RE0415	60	100	150	300,00	
RE0416	60	100	175	350,00	
RE0417	60	100	200	400,00	

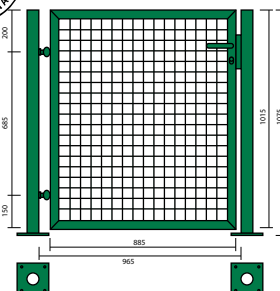

FISSAGGIO VERDE FINALE per PALO TONDO da 60 mm

Codice	DIAMETRO	LUNGHEZZA	PREZZO	SCONTO
	mm	cm	€PZ	%
RE0420	60	14	6,00	



CANCELLO PEDONALE "BRICO" maglia 50x50 - colore GRIGIO MICACEO

Codice	PILASTRO con PIASTRA	LARGHEZZA	ALTEZZA	PREZZO	SCONTO
	mm	cm	cm	€PZ	%
RE0423	60	100	100	220,00	
RE0424	60	100	125	275,00	
RE0425	60	100	150	330,00	
RE0426	60	100	175	385,00	
RE0427	60	100	200	440,00	

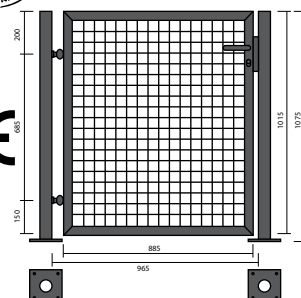

FUORI STANDARD				Euro / Mq
colore SU RICHIESTA		su misura	su misura	330,00

FISSAGGIO GRIGIO MICACEO FINALE per PALO TONDO da 60 mm

Codice	DIAMETRO	LUNGHEZZA	PREZZO	SCONTO
	mm	cm	€PZ	%
RE0430	60	14	7,00	



PANNELLO "VILLA ZINCATO"

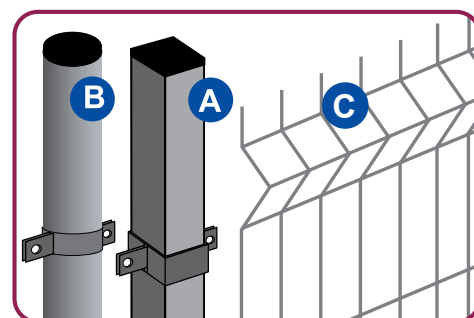
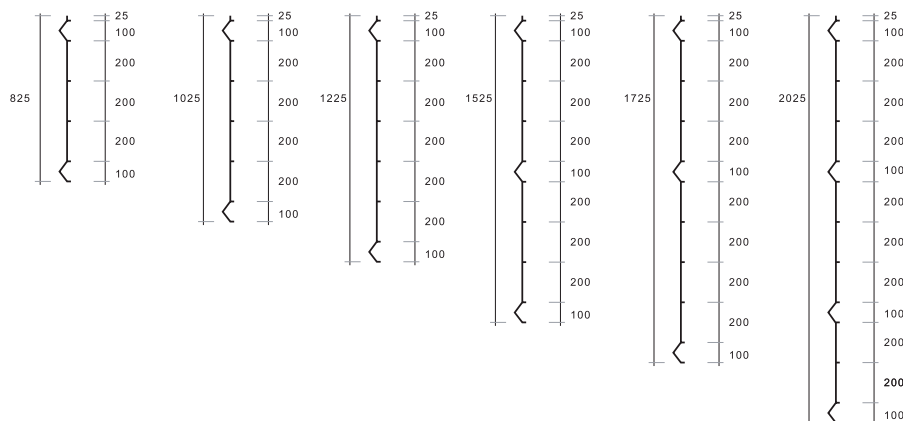
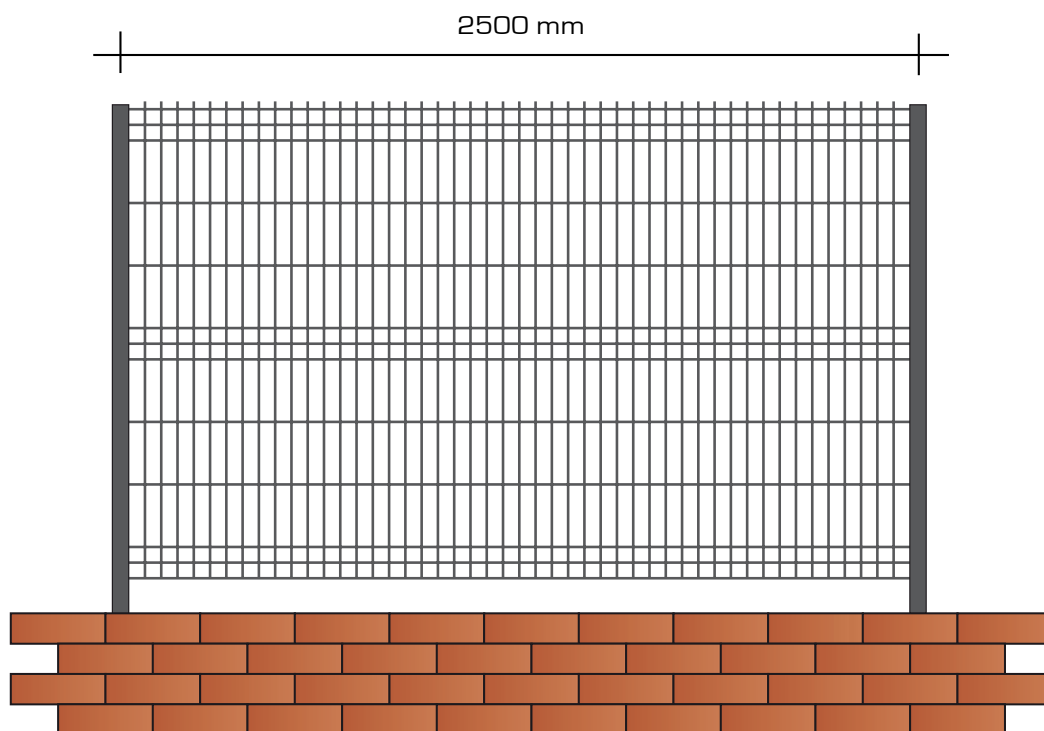

appoggiare il pannello C sul montante A o B

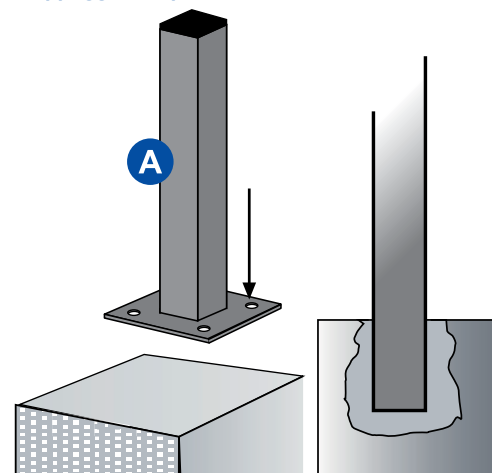

con piastra cementato
Sistemi di Fissaggio del montante.

PANNELLO "VILLA ZINCATO"



Pannello realizzato con fili zincati e saldati

PANNELLO "VILLA ZINCATO" maglia 200x50 filo 5/5 interasse 2500

Codice	maglia mm	filo	Altezza mm	Costo €/cad	SCONTO %
RE0358	200x50	5/5	1030x2500	*	
RE0359	200x50	5/5	1230x2500	*	
RE0360	200x50	5/5	1530x2500	*	
RE0361	200x50	5/5	1730x2500	*	
RE0362	200x50	5/5	2030x2500	*	

PANNELLO "VILLA ZINCATO" maglia 200x50 filo 4/4 interasse 2500

Codice	maglia mm	filo	Altezza mm	Costo €/cad	SCONTO %
RE0373	200x50	4/4	1030x2500	*	
RE0374	200x50	4/4	1230x2500	*	
RE0375	200x50	4/4	1530x2500	*	
RE0376	200x50	4/4	1730x2500	*	
RE0377	200x50	4/4	2030x2500	*	

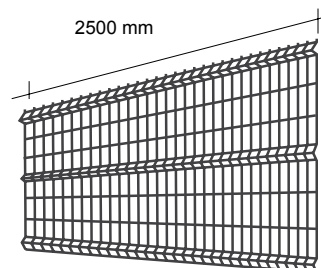

PALO TONDO ZINCATO 48 da CEMENTARE

Codice	misura mm	spessore mm	Altezza mm	Costo €/cad	SCONTO %
RE0353	48	1,5	1350	*	
RE0354	48	1,5	1530	*	
RE0355	48	1,5	1830	*	
RE0356	48	1,5	2000	*	
RE0357	48	1,5	2330	*	

PALO TONDO ZINCATO 48 CON PIASTRA

Codice	misura mm	spessore mm	Altezza mm	Costo €/cad	SCONTO %
RE0506	48	1,5	1070	*	
RE0507	48	1,5	1270	*	
RE0508	48	1,5	1570	*	
RE0509	48	1,5	1770	*	
RE0510	48	1,5	2070	*	

FASCETTA ZINCATA PER PALO TONDO 48 mm

		completo di bulloni	€/cad	SCONTO %
RE0511	48	intermedio	*	
RE0528	48	finale	*	

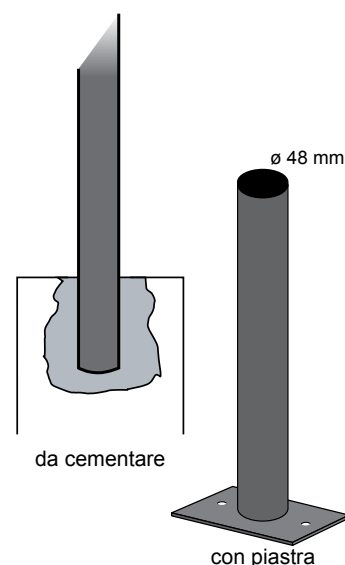

Recinzioni

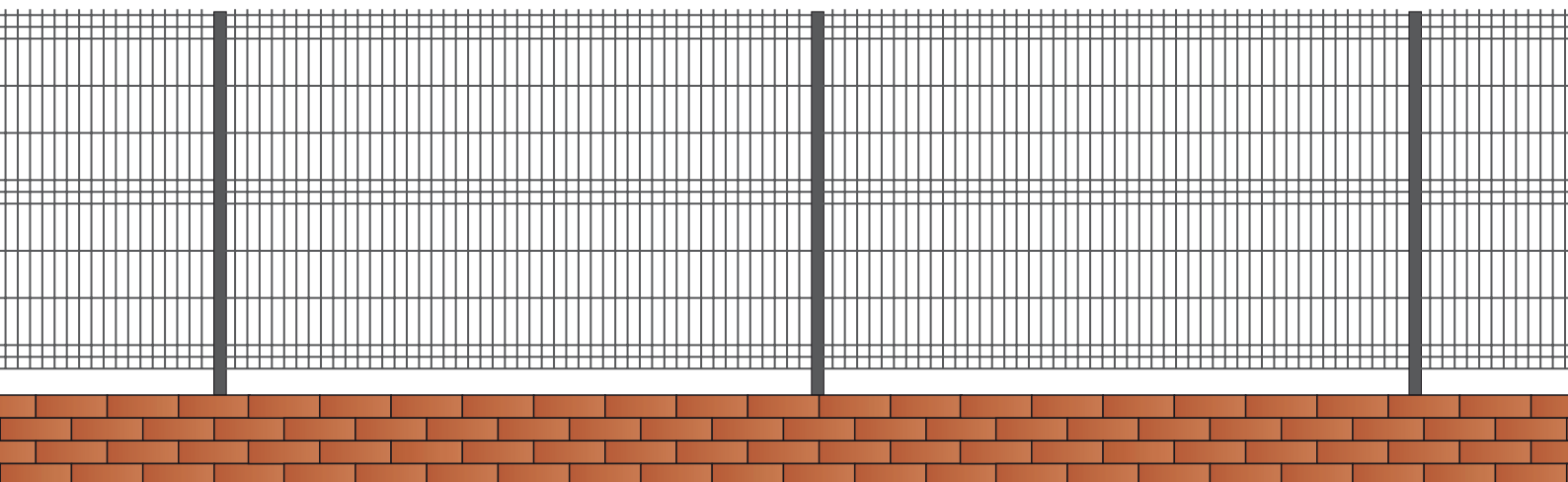

PANNELLO "GRIGLIATO" ELETTROSALDATO

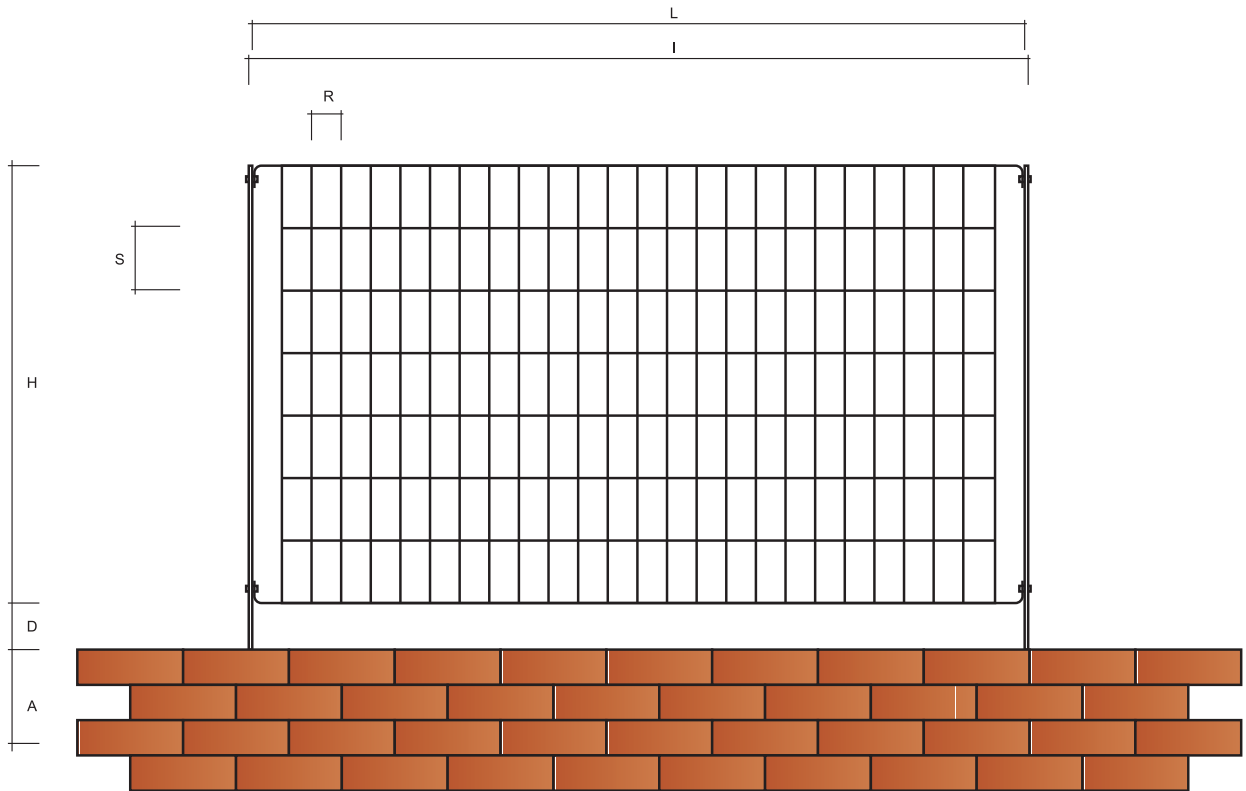

scala 1:15

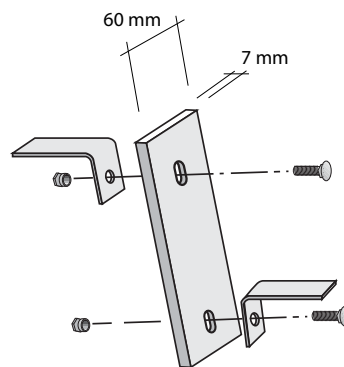
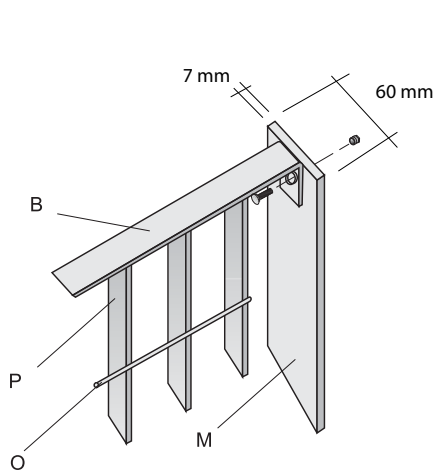

Montanti con doppia foratura per tratti in pendenza



Sistemi di Fissaggio del montante.

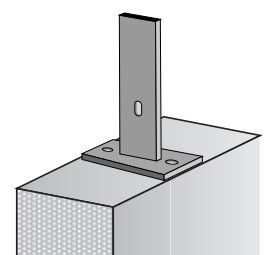

con piastra

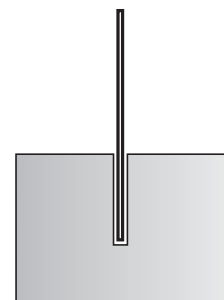

cementato

GRIGLIATO ELETTROSALDATO



Codice	maglia mm	piatto mm	H x L mm	Costo €/cad	SCONTO %
zincato a caldo MAGLIA 62x132 - Piatto 25x2 - interasse 2000					
RE0379	62x132	25x2	930x1992	65,00	
RE0380	62x132	25x2	1200x1992	79,00	
RE0381	62x132	25x2	1326x1992	85,00	
RE0382	62x132	25x2	1460x1992	93,00	
RE0383	62x132	25x2	1722x1992	106,00	
RE0384	62x132	25x2	1988x1992	118,00	

2000 mm

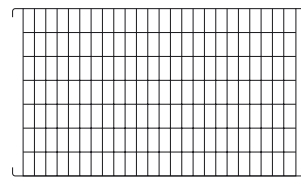

Codice	maglia mm	piatto mm	H x L mm	Costo €/cad	SCONTO %
zincato a caldo MAGLIA 62x66 - Piatto 25x2 - interasse 2000					
RE0440	62x66	25x2	930x1992	88,00	
RE0441	62x66	25x2	1200x1992	107,00	
RE0442	62x66	25x2	1326x1992	115,50	
RE0443	62x66	25x2	1460x1992	125,00	
RE0444	62x66	25x2	1722x1992	143,00	
RE0445	62x66	25x2	1988x1992	163,00	

2000 mm

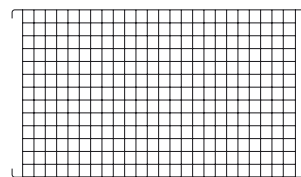

Codice	spessore mm	Altezza mm	Costo €/cad	SCONTO %
PIANTANA DA CEMENTARE 60x7 - ZINCATO A CALDO				
RE0450	60x7	1200	18,00	
RE0451	60x7	1500	22,00	
RE0452	60x7	1620	23,50	
RE0512	60x7	1750	25,00	
RE0513	60x7	2000	28,50	
RE0514	60x7	2400	34,00	
RE0453	80x8	2500	*	

PIANTANA CON PIASTRE 60x7

RE0474	60x7	1008	22,00	
RE0475	60x7	1272	25,00	
RE0476	60x7	1408	27,00	
RE0477	60x7	1536	29,00	
RE0478	60x7	1808	32,00	
RE0479	60x7	2050	35,00	

ACCESSORI

RE0480	Aletta di compensazione Zincata	Costo €/cad	4,00	
RE0526	Bullone INOX + dado INOX M10	Costo €/cad	1,00	

TRATTAMENTI

Extra per verniciatura e Poliestere	Costo €/mq	50,00	
-------------------------------------	-------------------	--------------	--

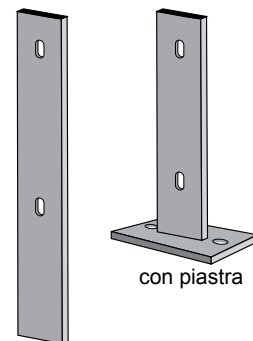

da cementare

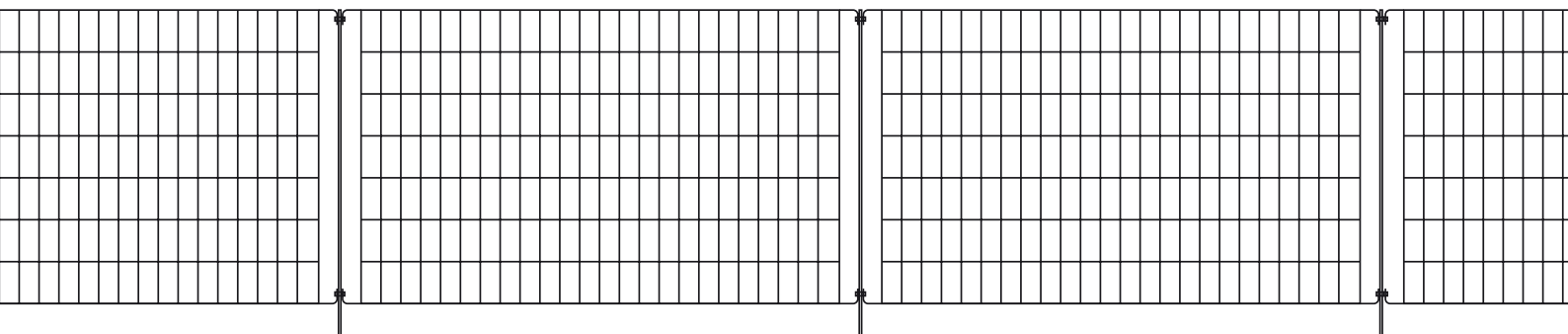
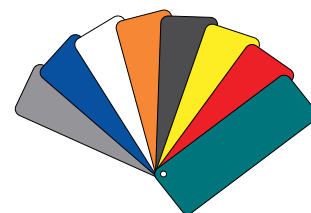

CANCELLI GRIGLIATO ELETTROSALDATO



SCORREVOLI IN GRIGLIATO ZINCATO A CALDO

Codice	largh mm	Altezza mm	Pilastri mm	Telaio mm	Zoccolo mm	Grigliato mm	Zincato €/cad	SCONTO %
RE0620	4000	2000	100x100x3	100x50x3	100x50x3	62x132-25x2	3200,00	
RE0621	4000	2300	100x100x3	100x50x3	100x50x3	62x132-25x2	3680,00	
RE0622	5000	2000	100x100x3	100x50x3	100x50x3	62x132-25x2	4000,00	
RE0623	5000	2300	100x100x3	100x50x3	100x50x3	62x132-25x2	4600,00	

C E

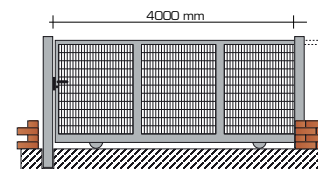

A DUE ANTE IN GRIGLIATO ZINCATO A CALDO

Codice	largh mm	Altezza mm	Pilastri mm	Telaio mm	Zoccolo mm	Grigliato mm	Zincato €/cad	SCONTO %
RE0630	3000	2000	100x100x3	100x50x3	100x50x3	62x132-25x2	2520,00	
RE0631	3000	2300	100x100x3	100x50x3	100x50x3	62x132-25x2	2900,00	
RE0632	4000	2000	100x100x3	100x50x3	100x50x3	62x132-25x2	3360,00	
RE0633	4000	2300	100x100x3	100x50x3	100x50x3	62x132-25x2	3864,00	
RE0634	5000	2000	100x100x3	100x50x3	100x50x3	62x132-25x2	4200,00	
RE0635	5000	2300	100x100x3	100x50x3	100x50x3	62x132-25x2	4830,00	

C E

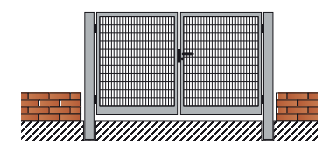

AD UN'ANTA IN GRIGLIATO ZINCATO A CALDO

Codice	largh mm	Altezza mm	Pilastri mm	Telaio mm	Zoccolo mm	Grigliato mm	Zincato €/cad	SCONTO %
RE0636	1000	2000	100x100x3	100x50x3	100x50x3	62x132-25x2	1000,00	
RE0637	1000	2300	100x100x3	100x50x3	100x50x3	62x132-25x2	1150,00	
RE0638	1200	2000	100x100x3	100x50x3	100x50x3	62x132-25x2	1200,00	
RE0639	1200	2300	100x100x3	100x50x3	100x50x3	62x132-25x2	1400,00	

C E



Cancelli fuori STANDARD	SCORREVOLI	€/mq	440,00
su misura ZINCATI a CALDO	A DUE ANTE	€/mq	460,00
	AD UNA ANTA	€/mq	550,00
Extra costo di verniciatura		€/mq	50,00

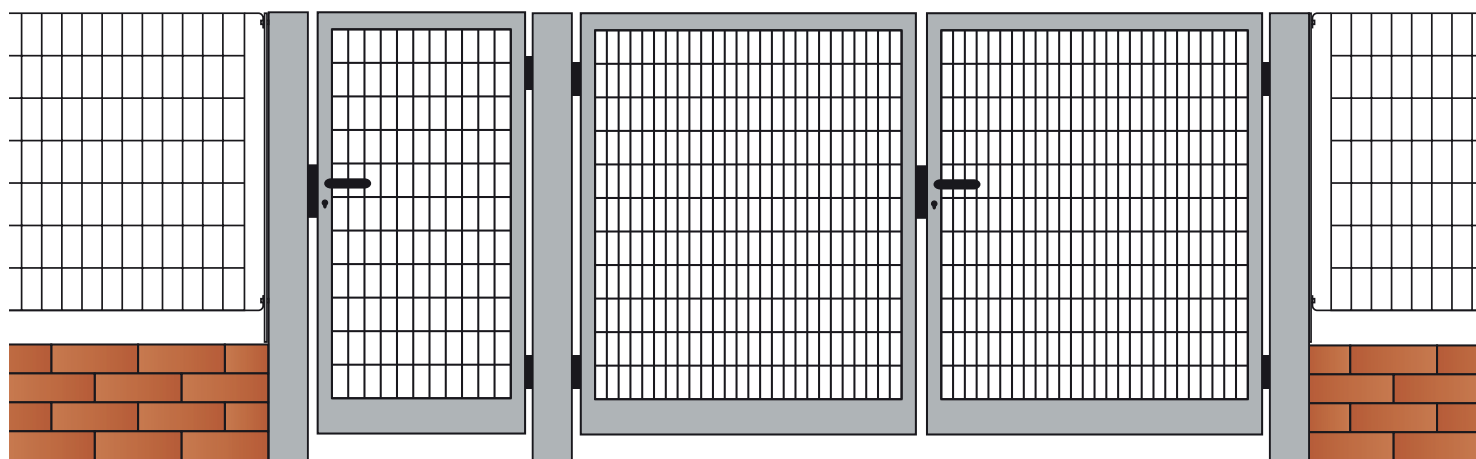



Edilizia

- pag. 45 **PANNELLO RECINZIONE MOBILI**
45 **TRANSENNA**
46 **ACCESSORI**
47 **PANNELLO PER MASSETTI 2x1**
47 **FILO COTTO BIANCO** A MATASSINE 333g
47 **FILO ZINCATO** A MATASSINE 333g
48 **CHIODI TESTA PIANA**
48 **CHIODI IN ACCIAIO ZINCATI** TESTA PIANA
48 **FILO COTTO NERO** A MATASSE
49 **DISTANZIATORI** PER ARMATURA
49 **STAFFE A ELICA**
49 **MONTANTI A "U"**
49 **CUNEI** PER MONTANTI GREZZI
50 **CAMBRETTE ZINcate**
50 **CHIODI GRUPPINO**
50 **CHIODI TESTA PIANA LARGA**



RECINZIONI MOBILI

Recinzioni mobili saldate



DETTAGLI TECNICI

PANNELLO MOBILE saldato Zincato "4 Tubi STANDARD" - confezione 35 pz.

CODICE	DIMENSIONI	Peso	Volume	PREZZO	SCONTO
	mm	kg	cmq	€/pz	%
ED0001	3200x2000			43,00	
ED0004	2000x2000			40,00	
ED0005	1000x2000			38,00	
ED0024	Targhetta personalizzata			2,20	
ED0025	Costo cliché per prima stampa			210,00	

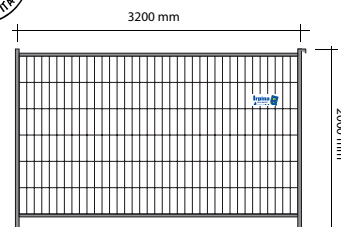

PANNELLO MOBILE saldato Zincato "2 Tubi STANDARD" - confezione 28 pz.

CODICE	DIMENSIONI	Peso	Volume	PREZZO	SCONTO
	mm	kg	cmq	€/pz	%
ED0002	3300x2000			41,00	

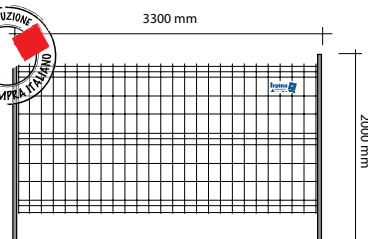

PANNELLO MOBILE saldato Zincato "4 tubi BASSO" - confezione 20 pz.

CODICE	DIMENSIONI	Peso	Volume	PREZZO	SCONTO
	mm	kg	cmq	€/pz	%
ED0003	3200x1000			41,00	

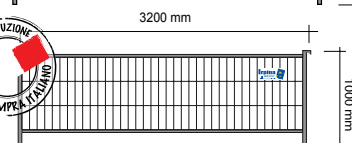

PANNELLO MOBILE saldato Zincato "4 tubi CON PORTA" - confezione 10 pz.

CODICE	DIMENSIONI	Peso	Volume	PREZZO	SCONTO
	mm	kg	cmq	€/pz	%
ED0006	3200x2000 (porta 1000x2000)			100,00	

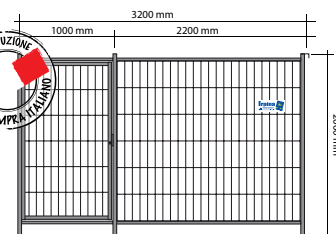

TRANSENNA MOBILE 2000x1100 mm - confezione 38 pz.

CODICE	DESCRIZIONE	Peso	Volume	PREZZO	SCONTO
				€/pz	%
ED0007	ZINCATA			100,00	
ED0008	VERNICIATA ARANCIO			140,00	

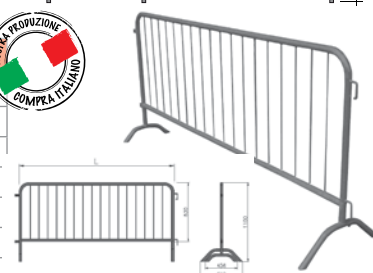

ACCESSORI



DETTAGLI TECNICI

BASAMENTO in CEMENTO "CLS" - confezione 40 pz su pallet

CODICE	DIMENSIONI	Peso	Volume	PREZZO	SCONTO
	mm	kg	cmq	€/pz	%
ED0026				6,00	



BASAMENTO in Plastica ARANCIO "PVC" riempito in cemento - confezione 40 pz su pallet

CODICE	DIMENSIONI	Peso	Volume	PREZZO	SCONTO
	mm	kg	cmq	€/pz	%
ED0027				10,00	



MORSETTI blocca tubi ZINCATI - confezione da 100 pz in cartone

CODICE	DIMENSIONI	Peso	Volume	PREZZO	SCONTO
	mm	kg	cmq	€/pz	%
ED0028				5,00	



CERNIERE per Cancelli e Porte - confezione 10 pz

CODICE	DIMENSIONI	Peso	Volume	PREZZO	SCONTO
	mm	kg	cmq	€/pz	%
ED0029				9,00	

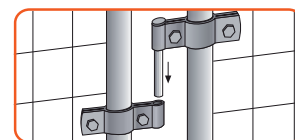

PANNELLO PER MASSETTI 2x1



Confezione da 900 pz su Pallets

DETTAGLI TECNICI

CODICE	FILO mm	MAGLIA mm	DIMENSIONI m	Peso kg	PREZZO €/pz	SCONTO %
ED0050	1,40	60X60	2X1		1,90	
ED0051	1,70	75x75	2X1		2,30	
ED0052	3,00	50x50	2X1		*	
ED0053	3,00	75x75	2X1		*	



FILO COTTO BIANCO A MATASSINE 333 g

Confezioni da 333 g in cartone da 25 kg su pedane da 1500 kg

DETTAGLI TECNICI

CODICE	n°	FILI	mm	PREZZO €/kg	SCONTO %
ED0074	4	2	0,9	2,65	
ED0075	5	2	1,0	2,60	
ED0076	4	3	0,9	2,65	
ED0077	5	3	1,0	2,65	
ED0078	8	1	1,3	*	



FILO ZINCATO A MATASSINE 333 g

Confezioni da 333 g in cartone da 25 kg su pedane da 1500 kg

DETTAGLI TECNICI

CODICE	n°	FILI	mm	PREZZO €/kg	SCONTO %
ED0085	4	2	0,9	3,00	



CHIODI TESTA PIANA



Confezione da 5 kg su Pallets da 1200 kg
DETTAGLI TECNICI

CODICE	n°	MISURA	PREZZO	SCONTO
			€/kg	%
ED0132	3	13x30	2,40	
ED0133	4	14x40	2,30	
ED0134	5	15x50	2,20	
ED0135	6	16x60	2,10	
ED0136	7	17x70	2,10	
ED0137	7,5	17x55	2,10	
ED0138	8	18x80	2,10	
ED0139	9	19x90	2,10	
ED0140	10	20x100	2,10	
ED0141	12	21x120	2,10	
ED0142	14	22x140	2,15	
ED0143	16	23x160	2,20	
ED0144	18	24x180	2,30	
ED0145	20	24x200	2,40	



CHIODI IN ACCIAIO ZINCATI TESTA PIANA

Confezione da 2,5 kg x 4 su pedana da 1000 kg
DETTAGLI TECNICI

CODICE	mm	LUNGHEZZA	PREZZO	SCONTO
			€/kg	%
ED0166	3,5	40	3,30	
ED0167	3,5	50	3,20	
ED0168	3,5	60	3,30	



FILO COTTO NERO A MATASSE

Confezione da ±50 kg in balle da 500 kg
DETTAGLI TECNICI

CODICE	n°	FILI	PREZZO	SCONTO
		mm	€/kg	%
ED0099	4	0,90	2,60	
ED0100	5	1,00	2,55	
ED0101	6	1,10	2,50	
ED0102	8	1,30	2,40	
ED0103	10	1,50	2,30	
ED0104	12	1,80	2,20	
ED0105	13	2,00	2,15	
ED0106	14	2,20	2,10	
ED0107	16	2,70	2,05	
ED0108	17	3,00	2,05	
ED0109	18	3,50	2,05	
ED0110	20	4,50	2,10	
ED0111	21	5,00	2,10	



DISTANZIATORI PER ARMATURA



Confezione da 100 pz in busta su pedana

CODICE	L/cm	Peso	PREZZO	SCONTO
		kg	€/pz	%
ED0242	10		19,20	
ED0243	15		20,80	
ED0244	20		24,50	
ED0245	25		27,80	
ED0246	30		30,00	
ED0247	35		35,00	
ED0248	40		37,80	
ED0249	45		40,00	
ED0250	50		44,54	
ED0251	55		47,50	
ED0252	60		51,80	
ED0253	65		55,22	
ED0254	70		60,00	
ED0255	75		62,56	
ED0256	80		67,32	
ED0257	85		71,00	
ED0258	90		74,00	
ED0259	95		78,20	
ED0260	100		80,90	
ED0261	120		105,00	



STAFFE A ELICA

CODICE	MONTANTE	Peso	PREZZO	SCONTO
		kg	€/pz	%
ED0282	cm 50		4,00	



MONTANTI A "U"

CODICE	MONTANTE		Peso	PREZZO	SCONTO
			kg	€/pz	%
ED0283	da 50 cm	ZINCATO		2,80	
ED0284	da 100 cm	ZINCATO		5,90	
ED0285	da 150 cm	ZINCATO		8,20	



CUNEI GRANDI PER MONTANTI GREZZI

Confezione da 100 pz in busta

CODICE		Peso	PREZZO	SCONTO
		kg	€/ 100 pz	%
ED0287			45,00	



CAMBRETTE ZINCATE



Confezione da 5 kg su pedana da 1000 kg

DETTAGLI TECNICI

CODICE	n°	MISURA	PREZZO €/kg	SCONTO %
ED0192	2	13x25	3,30	
ED0193	2,2	14x30	3,20	
ED0194	2,7	16x30	3,10	
ED0195	3	17x35	3,10	
ED0196	3,5	18x40	3,10	



CHIODI GRUPPINO

Confezione da 5 kg su pedana da 1000 kg

DETTAGLI TECNICI

CODICE	mm	LUNGHEZZA	PREZZO €/kg	SCONTO %
ED0217	1,5	25	3,00	
ED0218	1,5	30	3,00	
ED0219	1,8	40	3,00	



CHIODI TESTA PIANA LARGA

Confezione da 5 kg su pedana da 1000 kg

DETTAGLI TECNICI

CODICE	mm	LUNGHEZZA	PREZZO €/kg	SCONTO %
ED0220	1,6	14	3,00	
ED0221	1,8	20	3,00	
ED0222	2,2	30	3,00	



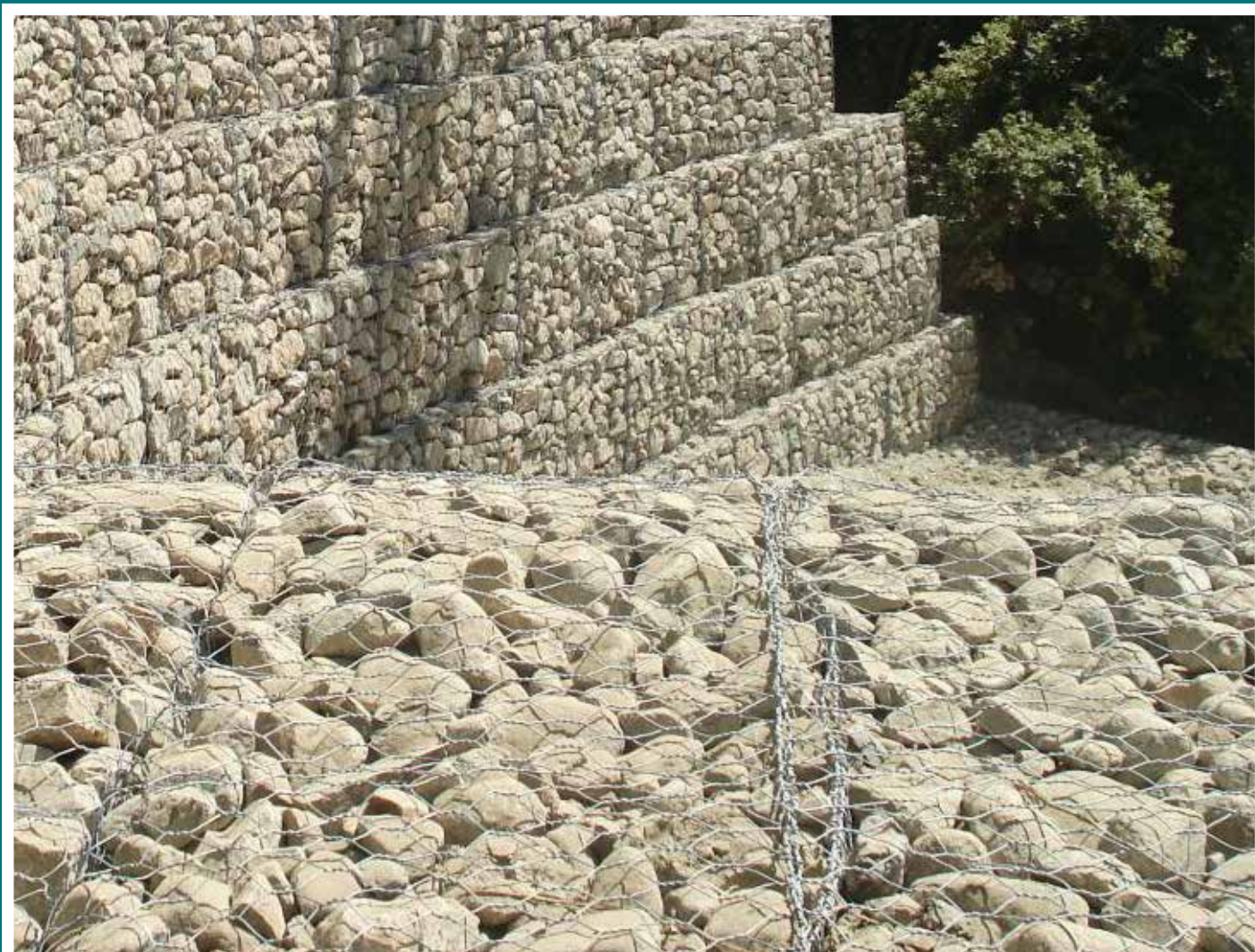

Gabbioni

- pag. 52 **GABBIONI FORTE ZINCATURA**
- 53 **GABBIONI ZINCO ALLUMINIO**
- 54 **GABBIONI ZINCO ALLUMINIO + PVC**
- 54 **DIAFRAMMI**
- 55 **MATERASSI**
- 56 **ACCESSORI PER GABBIONI**
- 57 **RETE PARAMASSI**
- 58 **ACCESSORI RETE PARAMASSI**
- 59 **GABBIONI RIGIDI FILO 5.5**
- 60 **GABBIONI RIGIDI FILO 4.0**

GABBIONI FORTE ZINCATURA



Gabbioni a scatola con rete a maglie esagonali a doppia torsione



DETTAGLI TECNICI

GABBIONI A SCATOLA CON COPERCHIO FORTE ZINCATURA - confezione 50 pz

CODICE	MAGLIA	FILO	DIMENSIONI	Peso	PREZZO	SCONTO
	mm	mm	m	kg	€/pz	%
GA0002	80x100	2.70	1.5x1.0x1.0	12.40	42.00	
GA0003	80x100	2.70	2.0x1.0x1.0	15.30	49.00	
GA0005	80x100	2.70	3.0x1.0x1.0	20.30	72.00	
GA0021	80x100	2.70	2.0x1.0x0.5	11.00	38.00	
GA0040	80x100	3.00	1.5x1.0x1.0	15.20	59.00	
GA0041	80x100	3.00	2.0x1.0x1.0	19.20	68.00	
GA0043	80x100	3.00	3.0x1.0x1.0	25.50	94.00	
GA0061	80x100	3.00	2.0x1.0x0.5	13.50	52.00	
GA0080	60x80	2.70	1.5x1.0x1.0	15.00	61.00	
GA0081	60x80	2.70	2.0x1.0x1.0	19.00	75.00	

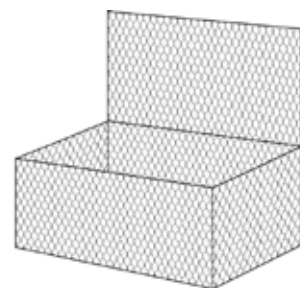

Metallurgica Irpina S.p.A.
Via Fontana Angelica, 1
83031 ARIANO IRPINO (AV)

+39 0825 892127
+39 0825 892171
+39 0825 891107
FAX +39 0825 892635

info@irpina.com
vendite@irpina.com
acquisti@irpina.com
metallurgica@irpina.com

Numero Verde
800-12 67 62

GABBIONI ZINCO ALLUMINIO



Gabbioni a scatola con rete a maglie esagonali a doppia torsione



DETTAGLI TECNICI

GABBIONI A SCATOLA CON COPERCHIO ZINCO ALLUMINIO - confezione 50 pz

CODICE	MAGLIA	FILO	DIMENSIONI	Peso	PREZZO	SCONTO
	mm	mm	m	kg	€/pz	%
GA0120	80x100	2.70	1.5x1.0x1.0	13.00	43.00	
GA0121	80x100	2.70	2.0x1.0x1.0	15.30	50.00	
GA0123	80x100	2.70	3.0x1.0x1.0	21.30	73.00	
GA0141	80x100	2.70	2.0x1.0x0.5	11.50	39.00	
GA0160	80x100	3.00	1.5x1.0x1.0	15.20	60.00	
GA0161	80x100	3.00	2.0x1.0x1.0	19.20	70.00	
GA0163	80x100	3.00	3.0x1.0x1.0	26.00	90.00	
GA0181	80x100	3.00	2.0x1.0x0.5	14.00	53.00	
GA0200	60x80	2.70	1.5x1.0x1.0	15.00	63.00	
GA0201	60x80	2.70	2.0x1.0x1.0	18.50	77.00	

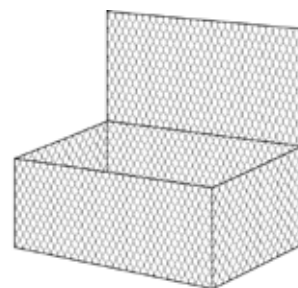

GABBIONI ZINCO ALLUMINIO + PVC



Gabbioni a scatola con rete a maglie esagonali a doppia torsione



DETTAGLI TECNICI

GABBIONI A SCATOLA CON COPERCHIO ZINCO ALLUMINIO + PVC GRIGIO - confezione 50 pz

CODICE	MAGLIA	FILO	DIMENSIONI	Peso	PREZZO	SCONTO
	mm	mm	m	kg	€/pz	%
GA0240	80x100	2.70/3,70	1.5x1.0x1.0	14.50	58.00	
GA0241	80x100	2.70/3,70	2.0x1.0x1.0	18.00	72.00	
GA0242	80x100	2.70/3,70	3.0x1.0x1.0	24.00	100.00	

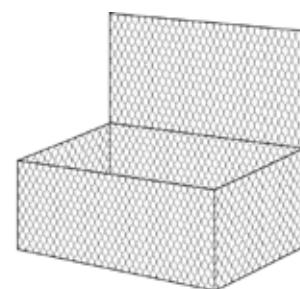

DIAFRAMMI

DIAFRAMMI FORTE ZINCATURA - confezione 10 pz

CODICE	MAGLIA	FILO	DIMENSIONI	Peso	PREZZO	SCONTO
	mm	mm	m	kg	€/cad	%
GA0260	80x100	2.70	1.0x1.0	1.75	6.20	
GA0261	80x100	2.70	1.0x0.50	1	4.10	
GA0262	80x100	3.00	1.0x1.0	2.10	8.00	
GA0263	80x100	3.00	1.0x0.50	1.30	5.30	



DIAFRAMMI ZINCO ALLUMINIO - confezione 10 pz

CODICE	MAGLIA	FILO	DIMENSIONI	Peso	PREZZO	SCONTO
	mm	mm	m	kg	€/cad	%
GA0280	80x100	2.70	1.0x1.0	1.75	7.00	
GA0281	80x100	2.70	1.0x0.50	1	4.50	
GA0282	80x100	3.00	1.0x1.0	2.10	8.50	
GA0283	80x100	3.00	1.0x0.50	1.30	5.50	

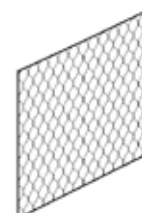

DIAFRAMMI ZINCO ALLUMINIO + PVC - confezione 10 pz

CODICE	MAGLIA	FILO	DIMENSIONI	Peso	PREZZO	SCONTO
	mm	mm	m	kg	€/cad	%
GA0300	80x100	2.70	1.0x1.0	2.00	8.00	
GA0301	80x100	2.70	1.0x0.50	1.20	6.00	

Metallurgica Irpina S.p.A.
Via Fontana Angelica, 1
83031 ARIANO IRPINO (AV)

+39 0825 892127
+39 0825 892171
+39 0825 891107
FAX +39 0825 892635

info@irpina.com
vendite@irpina.com
acquisti@irpina.com
metallurgica@irpina.com

Numero Verde
800-12 67 62

MATERASSI



Materassi con rete a maglie esagonali a doppia torsione



DETTAGLI TECNICI

CODICE	MAGLIA	FILO	DIMENSIONI	Peso	PREZZO	PREZZO	SCONTO
	mm	mm			€/mq	€/cad	
MATERASSI SOLO BASE - FORTE ZINCATURA - confezione 50 pz							
GA0340	60x80	2.20	3.0x2.0x0.23	12.00	9.00	54.00	
GA0341	60x80	2.20	4.0x2.0x0.23	15.70	9.00	72.00	
GA0342	60x80	2.20	5.0x2.0x0.23	19.40	9.00	90.00	
GA0343	60x80	2.20	6.0x2.0x0.23	23.15	9.00	108.00	
GA0360	60x80	2.20	3.0x2.0x0.30	13.45	10.00	60.00	
GA0361	60x80	2.20	4.0x2.0x0.30	17.50	10.00	80.00	
GA0362	60x80	2.20	5.0x2.0x0.30	21.60	10.00	100.00	
GA0363	60x80	2.20	6.0x2.0x0.30	25.65	10.00	120.00	

MATERASSI SOLO BASE ZINCO ALLUMINIO 95%+5% - confezione 50 pz							
GA0400	60x80	2.20	3.0x2.0x0.23	12.00	10.00	60.00	
GA0401	60x80	2.20	4.0x2.0x0.23	15.70	10.00	80.00	
GA0402	60x80	2.20	5.0x2.0x0.23	19.40	10.00	100.00	
GA0403	60x80	2.20	6.0x2.0x0.23	23.15	10.00	120.00	
GA0420	60x80	2.20	3.0x2.0x0.30	13.45	11.00	66.00	
GA0421	60x80	2.20	4.0x2.0x0.30	17.50	11.00	88.00	
GA0422	60x80	2.20	5.0x2.0x0.30	21.60	11.00	110.00	
GA0423	60x80	2.20	6.0x2.0x0.30	25.65	11.00	132.00	

MATERASSI SOLO BASE ZINCO ALLUMINIO 95%+5%+PVC - confezione 50 pz							
GA0460	60x80	2.20/3.20	3.0x2.0x0.23		13.00	78.00	
GA0461	60x80	2.20/3.20	4.0x2.0x0.23		13.00	104.00	
GA0462	60x80	2.20/3.20	5.0x2.0x0.23		13.00	130.00	
GA0463	60x80	2.20/3.20	6.0x2.0x0.23		13.00	156.00	
GA0480	60x80	2.20/3.20	3.0x2.0x0.30		14.00	84.00	
GA0481	60x80	2.20/3.20	4.0x2.0x0.30		14.00	112.00	
GA0482	60x80	2.20/3.20	5.0x2.0x0.30		14.00	140.00	
GA0483	60x80	2.20/3.20	6.0x2.0x0.30		14.00	168.00	

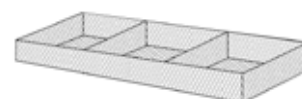
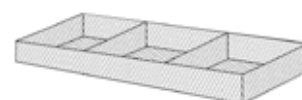
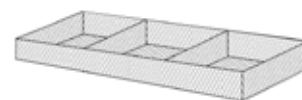

Gabbioni

ACCESSORI PER GABBIONI



FILO - FORTE ZINCATURA per GABBIONI - in matasse da 25 kg

CODICE	Jdp	FILO	sviluppo lineare per unità di peso	PREZZO	SCONTO
	n.	mm	m/kg	€/kg	%
GA0502	14	2.20	34.60	3.50	
GA0504	16	2.70	22.70	3.30	



FILO PER LEGATURE - ZINC ALL + PVC GRIGIO

CODICE	Jdp	FILO	sviluppo lineare per unità di peso	PREZZO	SCONTO
	n.	mm	m/kg	€/kg	%
GA0522	14	2.20/3.20	30.60	4.30	
GA0524	16	2.70/3.70	20.05	4.00	



GRAFFATRICE PNEUMATICA PER GANCI

	PESO	PREZZO	SCONTO
	kg/cad.	€/cad	%
GA0540	6.60	1600.00	



GRAFFATRICE MANUALE PER GANCI

	PESO	PREZZO	SCONTO
	kg/cad.	€/cad	%
GA0550	2.70	1000.00	



GANCI ZINCO ALLUMINIO 45,5 x 23,7 x 3,0 mm

prezzo per confezione da 1600 punti

	PESO	PREZZO	SCONTO
	kg/conf.	€/cad	%
GA0560	7.00	75.00	

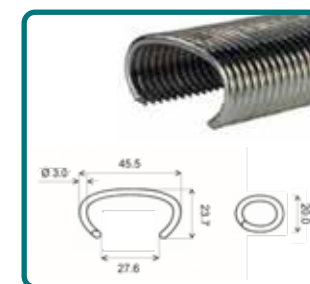

RETE PARAMASSI



Rete a maglie esagonali a doppia torsione



DETTAGLI TECNICI

RETE PARAMASSI - FORTE ZINCATURA - confezione 1 rotolo

CODICE	MAGLIA	FILO	DIMENSIONI	Peso	PREZZO	PREZZO	SCONTO
	mm	mm	m	kg	€/mq	€ rotolo	%
GA0580	80x100	2.70	2.0x50m	1.41	4.50	450.00	
GA0581	80x100	2.70	3.0x50m	1.41	4.50	675.00	
GA0600	80x100	3.00	2.0x50m	1.70	5.40	540.00	
GA0601	80x100	3.00	3.0x50m	1.70	5.40	810.00	
GA0620	60x80	2.70	2.0x50m	1.75	6.60	660.00	
GA0621	60x80	2.70	3.0x50m	1.75	6.60	990.00	
GA0640	60x80	2.20	2.0x50m	1.20	4.70	470.00	
GA0641	60x80	2.20	3.0x50m	1.20	4.70	705.00	



PRODOTTO ITALIANO

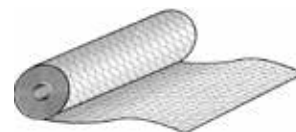

RETE PARAMASSI - ZINCO ALLUMINIO 95% + 5% - confezione 1 rotolo

CODICE	MAGLIA	FILO	DIMENSIONI	Peso	PREZZO	PREZZO	SCONTO
	mm	mm	m	kg	€/mq	€ rotolo	%
GA0660	80x100	2.70	2.0x50m	1.41	4.60	460.00	
GA0661	80x100	2.70	3.0x50m	1.41	4.60	690.00	
GA0680	80x100	3.00	2.0x50m	1.70	5.50	550.00	
GA0681	80x100	3.00	3.0x50m	1.70	5.50	825.00	
GA0700	60x80	2.70	2.0x50m	1.75	6.70	670.00	
GA0701	60x80	2.70	3.0x50m	1.75	6.70	1005.00	
GA0720	60x80	2.20	2.0x50m	1.20	4.80	480.00	
GA0721	60x80	2.20	3.0x50m	1.20	4.80	720.00	



RETE PARAMASSI ZINCO ALLUMINIO + PVC GRIGIO - confezione 1 rotolo

CODICE	MAGLIA	FILO	DIMENSIONI	Peso	PREZZO	PREZZO	SCONTO
	mm	mm	m	kg	€/mq	€ rotolo	%
GA0760	80x100	2.70/3.70	2.0x50m	1.68	6.40	640.00	
GA0761	80x100	2.70/3.70	3.0x50m	1.68	6.40	960.00	
GA0740	60x80	2.20/3.20	2.0x50m	1.40	6.80	680.00	
GA0741	60x80	2.20/3.20	3.0x50m	1.40	6.80	1020.00	



Gabbioni

Metallurgica Irpina S.p.A.
Via Fontana Angelica, 1
83031 ARIANO IRPINO (AV)

+39 0825 892127
+39 0825 892171
+39 0825 891107
FAX +39 0825 892635

info@irpina.com
vendite@irpina.com
acquisti@irpina.com
metallurgica@irpina.com

Numero Verde
800-12 67 62

ACCESSORI RETE PARAMASSI



ANCORAGGI: BARRE E TIRANTI

CODICE		DIM	LUNG	STATO FORNITURA	PREZZO	SCONTO
		mm	mm	m	€/cad	%
GA0780		20x1000	20x100	NERA	*	
GA0781		20x1500	20x100	NERA	*	
GA0782		20x2000	20x100	NERA	*	
GA0783		20x3000	20x100	NERA	*	
GA0784		24x1000	24x100	NERA	*	
GA0785		24x1500	24x100	NERA	*	
GA0786		24x2000	24x100	NERA	*	
GA0787		24x3000	24x100	NERA	*	
GA0788		20x100			*	
GA0789		24x100			*	
		<i>mm</i>			euro/m	
GA0800	TIRANTE IN FUNE RL con asola redancia e manicotto pressato	20x3000			*	
GA0801	PICCHETTO A MANICO D'OMBRELLO in barra B450C	14x400			*	
GA0802	PICCHETTO A MANICO D'OMBRELLO in barra B450C	14X800			*	



MORSETTERIA

CODICE		DIM	STATO FORNITURA	PREZZO	SCONTO
		Ø x lg	NERO / ZINCATO	€/cad	%
GA0820	GOLFARE FEMMINA DIN592 in C15E secondo nuova norma	24	ZINCATO	*	
GA0821	GOLFARE FEMMINA DIN592 in C15E secondo nuova norma	20	ZINCATO	*	
GA0822	DADO	20	ZINCATO	*	
GA0823	DADO	24	ZINCATO	*	
GA0824	MORSETTO DIN 74	12		*	
GA0825	MORSETTO DIN 74	16		*	
GA0826	MORSETTO DIN 74	8		*	
GA0827	PIASTRA PIANA	150x150x8	NERO	*	
GA0828	PIASTRA PIANA	150x150x8	ZINCATA	*	
GA0829	PIASTRA PIANA	150x150x10	NERO	*	
GA0830	PIASTRA PIANA	150x150x10	ZINCATA	*	
GA0831	FALSAMAGLIA	6	ZINCATA	*	



FUNI

CODICE		DIAMETRO	FORMATO	ANIMA	CLASSE	PREZZO	SCONTO
		mm				€/m	%
GA0840		8	7x7		B	*	
GA0841		12	6x19	TESSILE	B	*	
GA0842		12	6x19	METALLICA	B	*	
GA0843		16	6x19	TESSILE	B	*	
GA0844		16	6x19	METALLICA	B	*	
						euro/mq	
GA0845	PANNELLO IN FUNE A DOPPIO GUSCIO MAGLIA 250x250 mm REALIZZATA CON FUNE DIAM. 8 mm E FUNE PERIMETRALE DIAM. 16 mm CHIUSI CON MANICOTTO DI ALLUMINIO PRESSATO ZINCATURA CLASSE "B" DIM. 6x3 m					*	
GA0846	PANNELLO IN FUNE A DOPPIO GUSCIO MAGLIA 300x300 mm REALIZZATA CON FUNE DIAM. 8 mm E FUNE PERIMETRALE DIAM. 16 mm CHIUSI CON MANICOTTO DI ALLUMINIO PRESSATO ZINCATURA CLASSE "B" DIM. 6x3 m					*	



GABBIONI ELETTROSALDATI FILO 5.5



Gabbioni rigidi rete elettrosaldata filo zinco alluminio
chiusura con spirali



DETTAGLI TECNICI

DIAMETRO FILO 5.5 MM - MAGLIA RETE 50X200 MM

CODICE	TIPO	DIMENSIONI	Peso	Riempimento	PREZZO Box Vuoto	SCONTO
					€/cad	%
		m	kg	kg		
GA0860	TIPO 1A	2.0x1.0x1.0	53	3200	245,00	
GA0861	TIPO 1B	2.0x1.0x0.5	38	1600	203,00	
GA0864	TIPO 1E	1.5x1.0x1.0	41	2400	222,00	
GA0868	TIPO 1L	1.0x1.0x1.0	32	1600	170,00	
GA0869	TIPO 1M	1.0x1.0x0.5	20	780	120,00	
GA0871	TIPO 1P	1.0x0.5x0.5	13	380	100,00	

spirali comprese nel prezzo

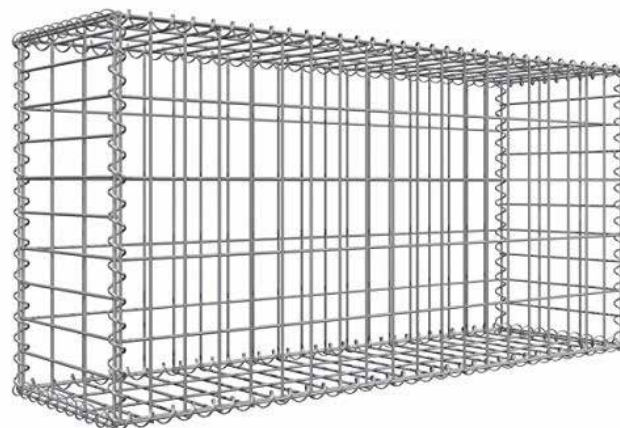
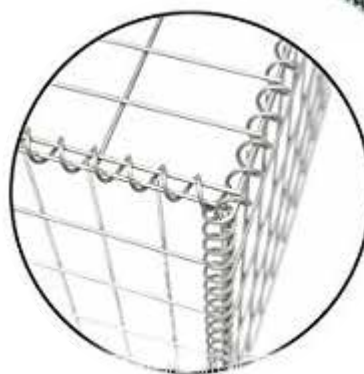

Gabbioni

Metallurgica Irpina S.p.A.
Via Fontana Angelica, 1
83031 ARIANO IRPINO (AV)

+39 0825 892127
+39 0825 892171
+39 0825 891107
FAX +39 0825 892635

info@irpina.com
vendite@irpina.com
acquisti@irpina.com
metallurgica@irpina.com

Numero Verde
800-12 67 62

PANNELLI ELETROSALDATI PER GABBIONI FILO 4.0



Pannelli per gabbioni rigidi in filo zinco alluminio 4 mm senza ganci



DETTAGLI TECNICI

DIAMETRO FILO 4.00 MM - MAGLIA RETE 50X200 MM

CODICE	TIPO	DIMENSIONI	Peso	Riempimento	PREZZO	SCONTO
		m	kg	kg	€/cad	%
GA0901		2.0x1.0			24,00	
GA0902		1.0x0.5			6,50	
GA0903		1.0x1.0			14,00	
GA0904		2.0x0.5			15,00	



DIAMETRO FILO 4.00 MM - MAGLIA RETE 50X100 MM

CODICE	TIPO	DIMENSIONI	Peso	Riempimento	PREZZO	SCONTO
		m	kg	kg	€/cad	%
GA0910		2.0x1.0			30,00	
GA0911		1.0x0.5			8,00	
GA0912		1.0x1.0			16,00	
GA0913		2.0x0.5			17,00	



SPIRALI DI COLLEGAMENTO FILO 3

CODICE	TIPO	LUNGHEZZA	Peso	PREZZO	SCONTO
		m	kg	€/cad	%
GA0919		2,00		34,00	

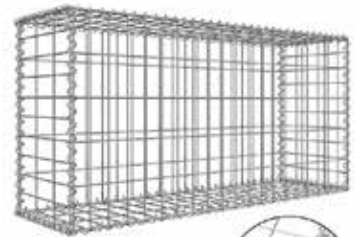

GRAFFATRICE PNEUMATICA PER GANCI

	PESO	PREZZO	SCONTO
	kg/cad.	€/cad	%
GA0540	6.60	1600.00	



GRAFFATRICE MANUALE PER GANCI

	PESO	PREZZO	SCONTO
	kg/cad.	€/cad	%
GA0550	2.50	1000.00	



GANCI ZINCO ALLUMINIO

prezzo per confezione da 1600 punti	PESO	PREZZO	SCONTO
	kg/conf.	€/cad	%
GA0560	7.00	75.00	

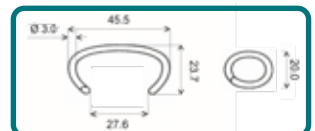



Siderurgico

- pag. 62 **RETE METALLICA ONDULATA**
- 63 **RETE ELETTRISALDATA IN PANNELLI**
- 64 **LAMIERE ONDULATE**
- 64 **LAMIERE GREGATE**

RETE METALLICA ONDULATA

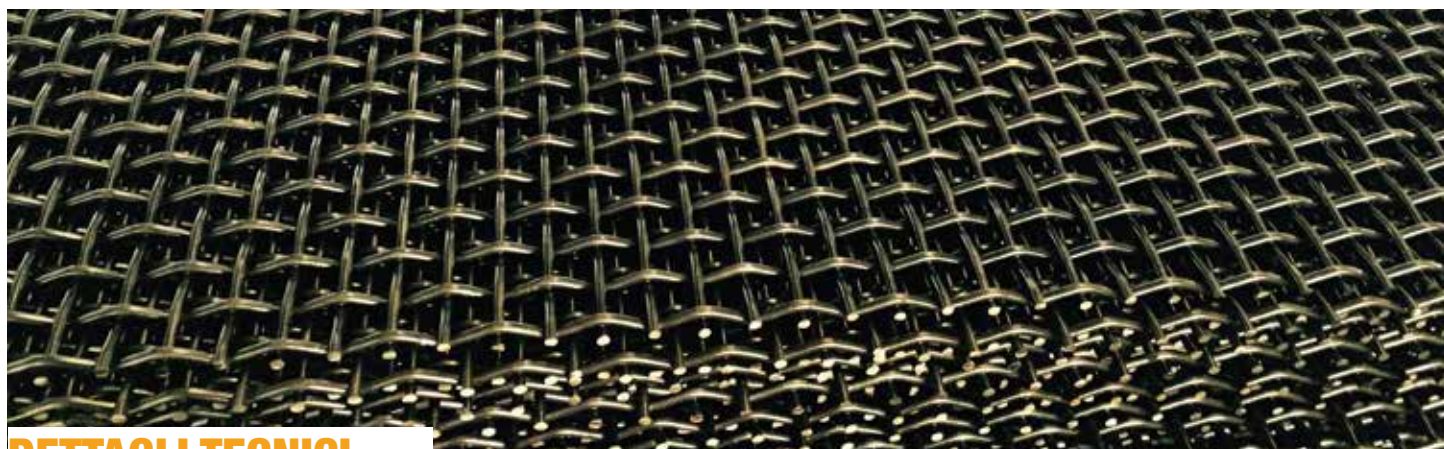

DETTAGLI TECNICI

RETE ONDULATA INTRECCIATA GREZZA

	Forma	Maglia	Filo	PREZZO €/KG	SCONTO %
Codice					
SI0001	QUADRA	10x10	13	*	
SI0002	QUADRA	10x10	17	*	
SI0003	QUADRA	15x15	15	*	
SI0004	QUADRA	20x20	17	*	
SI0005	QUADRA	25x25	18	*	
SI0006	QUADRA	30x30	18	*	
SI0007	QUADRA	40x40	19	*	
SI0008	QUADRA	50x50	21	*	
SI0009	RETTANGOLARE	30x09	17	*	
SI0010	RETTANGOLARE	30x30	19	*	
SI0011	ROMBOIDALE	40x40	19	*	

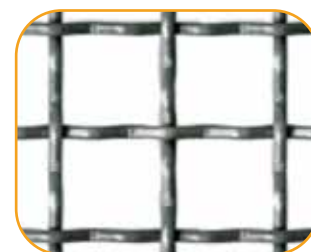

RETE ONDULATA INTRECCIATA ZINCATA

	Forma	Maglia	Filo	PREZZO €/KG	SCONTO %
Codice					
SI0032	QUADRA	10x10	13	*	
SI0033	QUADRA	10x10	17	*	
SI0034	QUADRA	15x15	15	*	
SI0035	QUADRA	20x20	17	*	
SI0036	QUADRA	25x25	18	*	
SI0037	QUADRA	30x30	18	*	
SI0038	QUADRA	40x40	19	*	
SI0039	QUADRA	50x50	21	*	
SI0040	RETTANGOLARE	30x09	17	*	
SI0041	RETTANGOLARE	30x30	19	*	
SI0042	ROMBOIDALE	40x40	19	*	

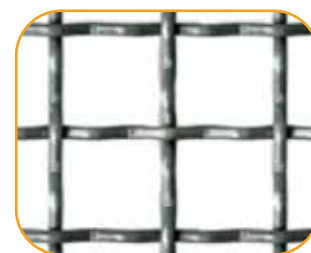

RETE ELETTROSALDATA IN PANNELLI



RETE ELETTROSALDATA SIDERURGICA IN FILO LUCIDO - confezioni da 50 pz

Codice	dimensione	Maglia	Filo		PREZZO	SCONTO
	pannello	Long	N°	mm	€/KG	%
SI0063	2400x1200	30x30	17	3	*	
SI0064	2400x1200	40x40	19	4	*	
SI0065	2400x1200	50x50	17	3	*	
SI0066	2400x1200	50x50	19	4	*	
SI0067	2400x1200	50x50	21	5	*	

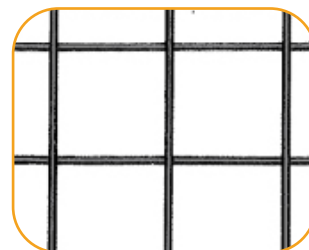

RETE ELETTROSALDATA SIDERURGICA IN FILO ZINCATO - confezioni da 50 pz

Codice	dimensione	Maglia	Filo		PREZZO	SCONTO
	pannello	Long	N°	mm	€/KG	%
SI0088	2400x1200	50x50	17	2	*	
SI0089	2400x1200	50x50	19	4	*	
SI0090	2400x1200	50x50	21	5	*	

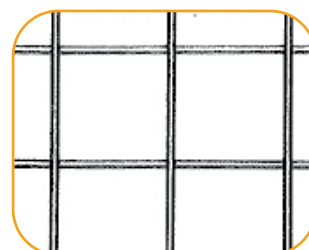

RETE ANTINFORTUNISTICA IN FILO LUCIDO - confezioni da 50 pz

Codice	dimensione	Maglia	Filo		PREZZO	SCONTO
	pannello	Long	N°	mm	€/KG	%
SI0111	2400x1200	60X11	17	3	*	
SI0112	2400x1200	105X15	17	3	*	



RETE ANTINFORTUNISTICA ZINCATA IN FILO ZINCATO

Codice	dimensione	Maglia	Filo		PREZZO	SCONTO
	pannello	Long	N°	mm	€/KG	%
SI0135	2400x1200	60X11	17	3	*	
SI0136	2400x1200	105X15	17	3	*	



RETE ELETTROSALDATA X C.A. IN FILO LUCIDO Aderenza migliorata

Codice	dimensione	Maglia	Filo		PREZZO	SCONTO
	pannello	Long	N°	mm	€/KG	%
SI0240	2000x3000	100x100		5	*	
SI0241	2000x3000	150x150		5	*	
SI0242	2000x3000	200x200		5	*	
SI0243	2000x3000	100x100		6	*	
SI0244	2000x3000	150x150		6	*	
SI0245	2000x3000	200x200		6	*	
SI0246	2000x3000	100x100		8	*	
SI0247	2000x3000	150x150		8	*	
SI0248	2000x3000	200x200		8	*	
SI0249	2250x4000	200x200		10	*	
SI0250	2250x4000	200x200		12	*	



RETE ELETTROSALDATA X C.A. IN FILO ZINCATO Aderenza migliorata

Codice	dimensione	Maglia	Filo		PREZZO	SCONTO
	pannello	Long	N°	mm	€/KG	%
SI0270	2000x3000	100x100		5	*	
SI0271	2000x3000	150x150		5	*	
SI0272	2000x3000	200x200		5	*	
SI0273	2000x3000	100x100		6	*	
SI0274	2000x3000	150x150		6	*	
SI0275	2000x3000	200x200		6	*	

Siderurgico

LAMIERE ONDULATE



confezione in pacchi da 400 pz

DETTAGLI TECNICI

LAMIERE ONDULATE ZINCATE

mt 2 - 2,5 - 3 x 0,90

Codice	n.	Spessore mm	Dimensioni m	Kg/ml	PREZZO	SCONTO
					€/KG	%
SI0157	32	0,25	2,0x1,0	1,96	*	
SI0158	30	0,30	2,0x1,0	2,36	*	

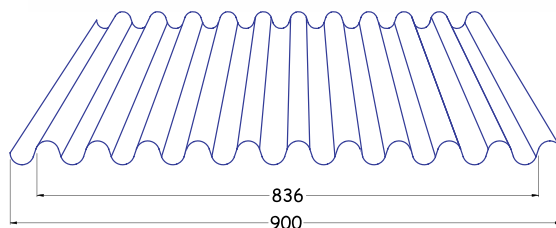
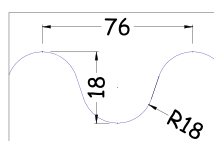
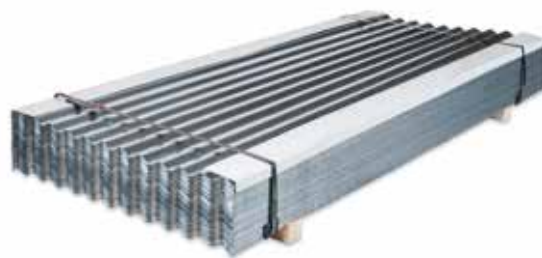

LAMIERE GRECATE

confezione da 50 pz

DETTAGLI TECNICI

LAMIERE GRECATE ZINCATE

mt. 3 - 4 - 5 - 6 - 7 - 8 oppure taglio a misura

Codice	Spessore mm	Kg/ml	PREZZO	SCONTO
			€/KG	%
SI0179	0,5	4,90	*	
SI0180	0,6	5,88	*	
SI0181	0,7	6,89	*	

LAMIERE GRECATE PREVERNICIATE

mt. 3 - 4 - 5 - 6 - 7 - 8 oppure taglio a misura

Codice	Spessore mm	Kg/ml	PREZZO	SCONTO
			€/KG	%
SI0182	0,5		*	
SI0183	0,6		*	

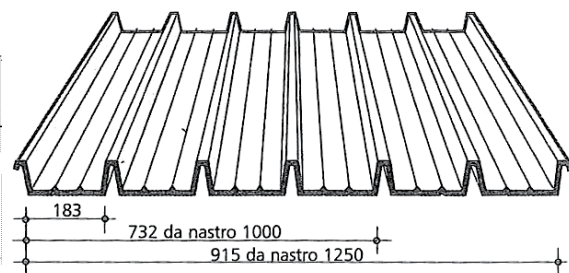
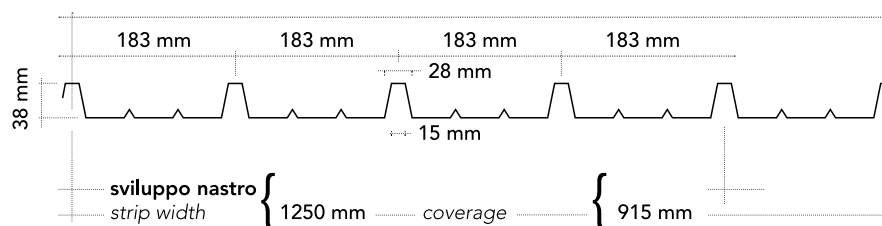
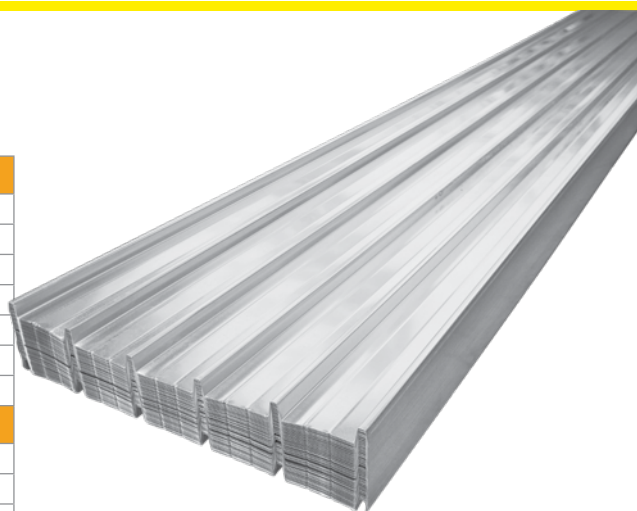



Agricoltura

- pag. 66 PALO DI "TESTATA"
68 PALO CON GANCI ESTERNI
69 PALO CON ASOLE INTERNE DA 52X35 mm
70 PALO CON ASOLE INTERNE A "V" DA 70X40 mm
71 PALO CON ASOLE INTERNE TOP60 X40 mm
72 PALO CON GANCI INTERNE TOP55 X40 mm
73 PALO CON GANCI INTERNE TOP65 X40 mm
74 TUTORI
77 FILO 
78 ACCESSORI PER VITICOLTURA
82 PALO TRIANGOLARE "PICCOLO" DA 35 mm
83 PALO TRIANGOLARE "GRANDE" DA 55 mm
84 PALO TONDO "PICCOLO" DA 30 mm
85 PALO TONDO DA 48 mm
87 EUROWIRE® STANDARD
87 EUROWIRE® TRIZINC
88 TAPPI E BASETTE PER PALI
89 AGRICORD ZINC 1
90 PALO DI TESTA A "T" PER MELOGRANO
90 PALO INTERMEDIO AD "Y" PER MELOGRANO

PALO DI TESTATA "PICCOLO" DA 50x45 mm



DETTAGLI TECNICI

Codice		Spessore mm	peso kg/mtl	Prezzo €/mtl	Sconto %
AG0003	Prezincato	2,00	2,050	6,00	
AG0002	Cor-ten	2,00	2,050	6,60	
AG0001	Zincato a caldo	2,50	2,500	9,00	
VERRICELLO TENDIFILO FERRO VUOTO					
AG0004		100		2,30	

Il palo 50X45 viene usato come palo di testata per impianti di vigneti "tipo a spalliera". Si può fornire di diverse lunghezze e vari spessori con zincatura Z100/Z275 o Magnelis, Cor-ten, o zincato a caldo in base alla richiesta del cliente.

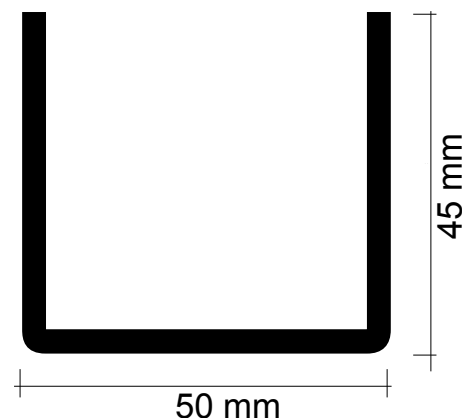

PALO DI TESTATA "MEDIO" DA 55X50 mm

DETTAGLI TECNICI

Codice		Spessore mm	peso kg/mtl	Prezzo €/mtl	Sconto %
AG0022	Prezincato	2,00	2,40	7,50	
AG0023	Cor-ten	2,00	2,40	8,50	
AG0024	Zincato a caldo	2,20	2,65	11,00	
VERRICELLO TENDIFILO FERRO VUOTO					
AG0004		100		2,30	

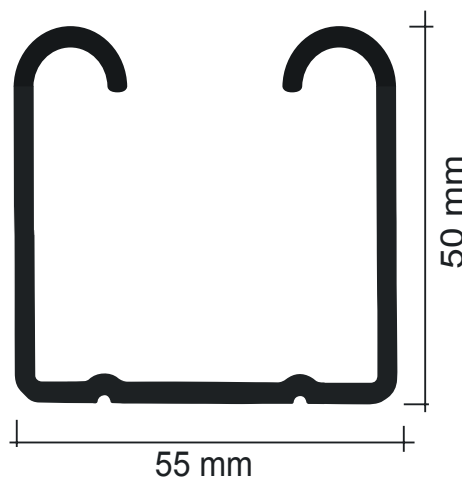

VERRICELLO



PALO DI TESTATA "GRANDE" DA 60X70 mm



DETTAGLI TECNICI

Codice		Spessore mm	peso kg/mtl	Prezzo €/mtl	Sconto %
AG0027	Prezincato	2,00	3,20	10,00	
AG0026	Cor-ten	2,00	3,20	11,00	
AG0025	Zincato a caldo	2,20	3,52	15,00	
VERRICELLO TENDIFILO FERRO VUOTO					
AG0004		100		2,30	

Il palo 60x70 viene usato come palo di capotesta per impianti di vigneti "tipo a spalliera". Si può fornire di diverse lunghezze e vari spessori con zincatura Z100/Z275 o Magnelis, Cor-ten, o zincato a caldo in base alla richiesta del cliente.

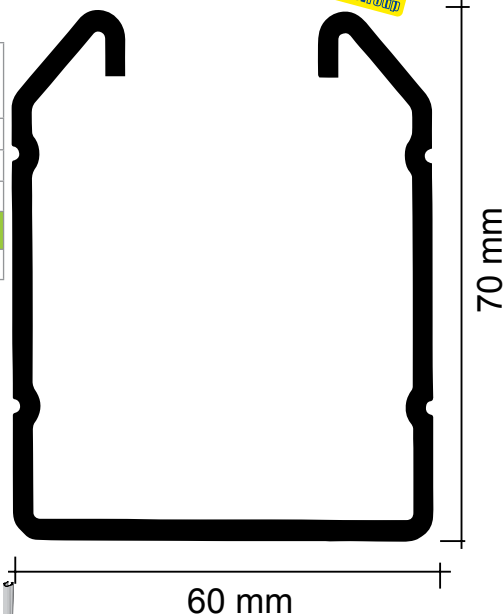

70 mm

60 mm

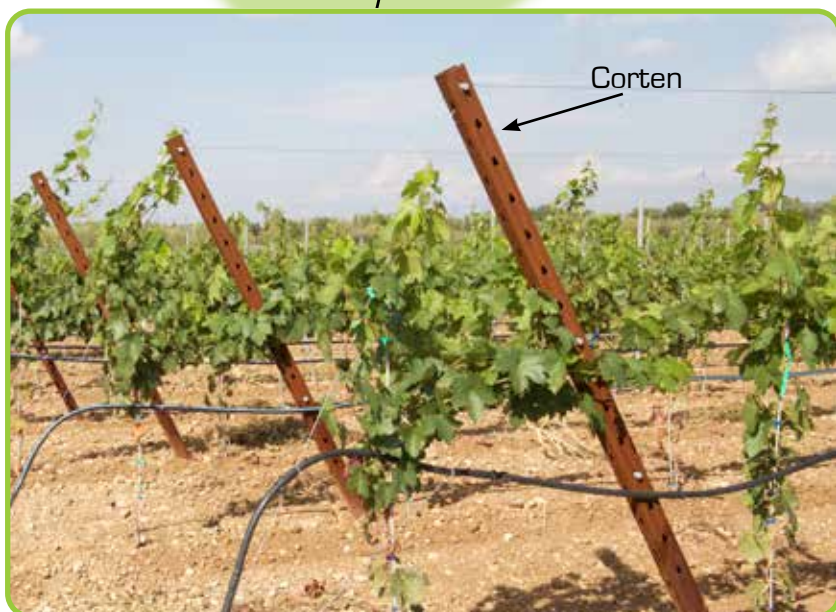
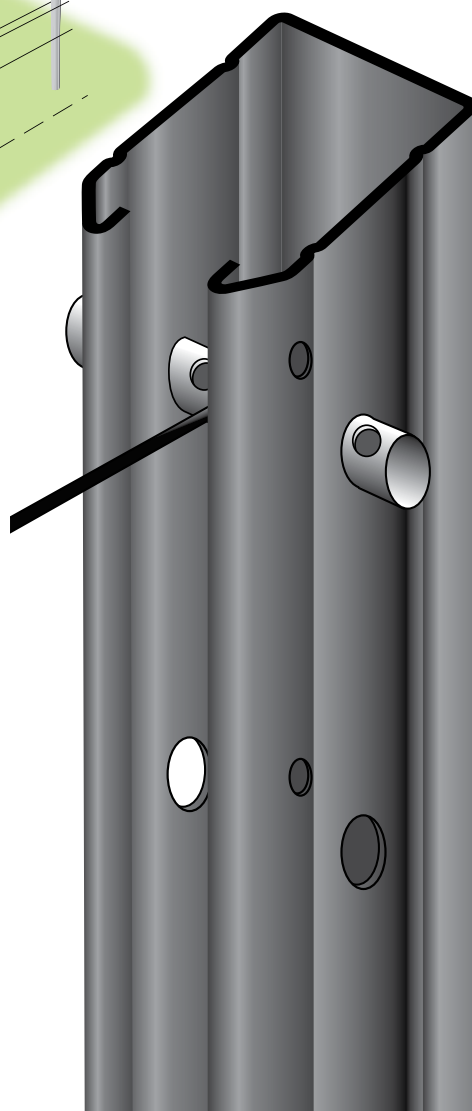
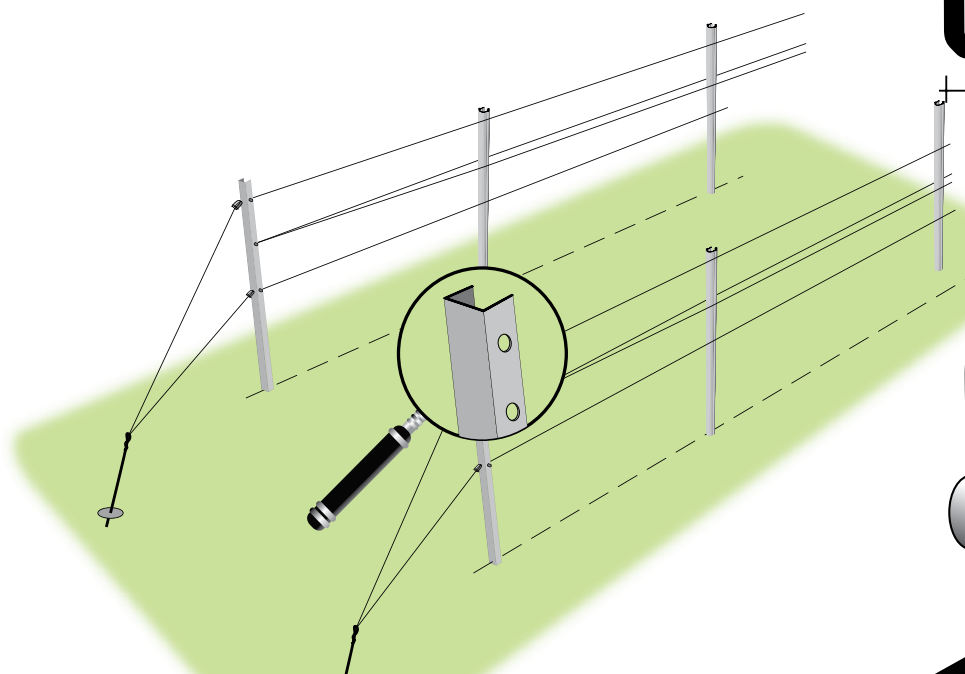

Corten

Agricoltura
impianto a spalliera

Metallurgica Irpina S.p.A.
Via Fontana Angelica, 1
83031 ARIANO IRPINO (AV)

+39 0825 892127
+39 0825 892171
+39 0825 891107
FAX +39 0825 892635

info@irpina.com
vendite@irpina.com
acquisti@irpina.com
metallurgica@irpina.com

Numero Verde
800-12 67 62

PALO CON GANCI ESTERNI DA 55x35 mm



DETTAGLI TECNICI

Codice		Spessore mm	peso kg/mtl	Prezzo €/mtl	Sconto %
AG0106	Prezincato	1,50	1,350	3,40	
AG0105	Cor-ten	1,50	1,350	3,80	
AG0104	Zincato a caldo	1,65	1,500	5,10	

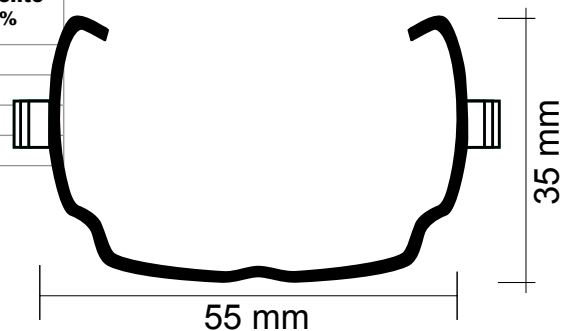

I pali con ganci esterni vengono usati per impianti di vigneti "tipo a spalliera". Si possono fornire di diverse lunghezze e vari spessori con zincatura Z100/Z275 o Magnelis, Cor-ten, o zincato a caldo in base alla richiesta del cliente.

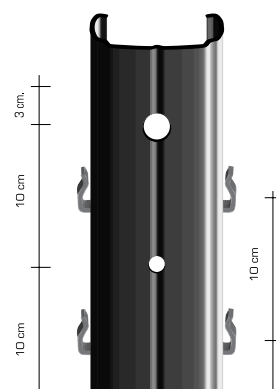

PALO CON GANCI ESTERNI DA 45X35 mm

DETTAGLI TECNICI

Codice		Spessore mm	peso kg/mtl	Prezzo €/mtl	Sconto %
AG0129	Prezincato	1,25	1,000	*	
AG0127	Zincato a caldo	1,35	1,100	*	
AG0132	Prezincato	1,50	1,200	3,10	
AG0131	Cor-ten	1,50	1,200	3,50	
AG0130	Zincato a caldo	1,65	1,320	4,65	

ordine minimo 5000 pz

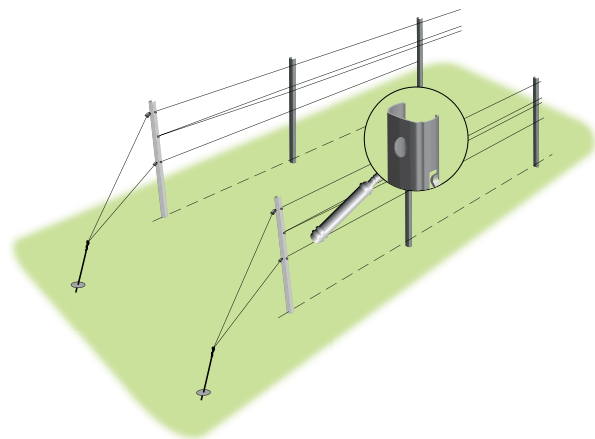
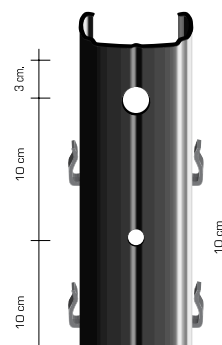
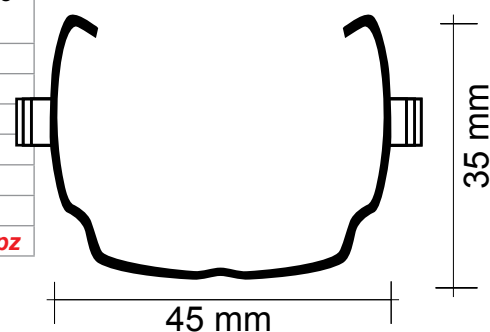

PALO CON ASOLE INTERNE DA 52X35 mm



DETTAGLI TECNICI

Codice		Spessore mm	peso kg/mtl	Prezzo €/mtl	Sconto %
AG0080	Prezincato	1,50	1,30	3,30	
AG0079	Cor-ten	1,50	1,30	3,65	
AG0078	Zincato a caldo	1,65	1,43	5,00	

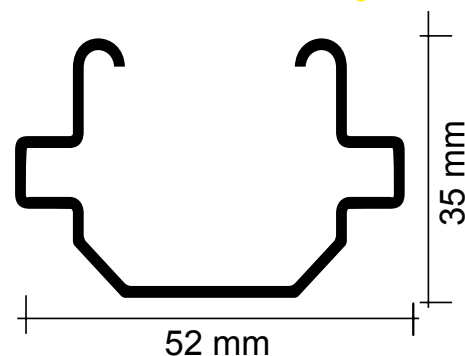

Il palo 52x35 viene usato come palo intermedio per impianti di vigneti "tipo a spalliera".

Si può fornire di diverse lunghezze e vari spessori con zincatura Z100/Z275 o Magnelis, Cor-ten, o zincato a caldo in base alla richiesta del cliente.

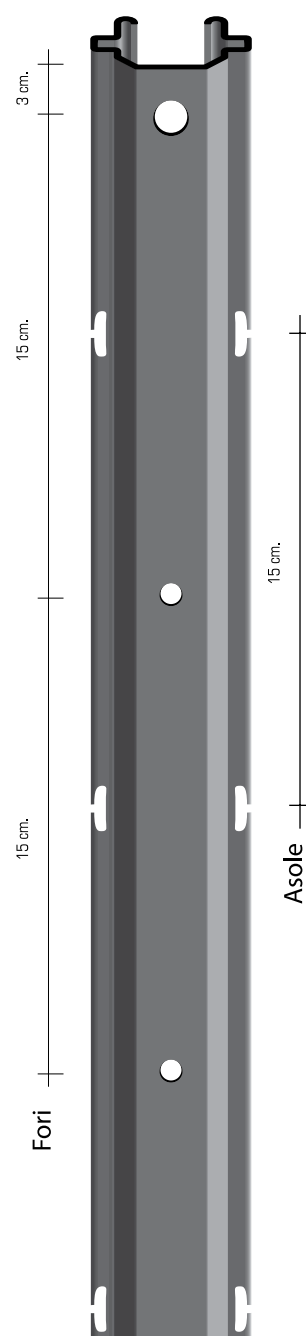
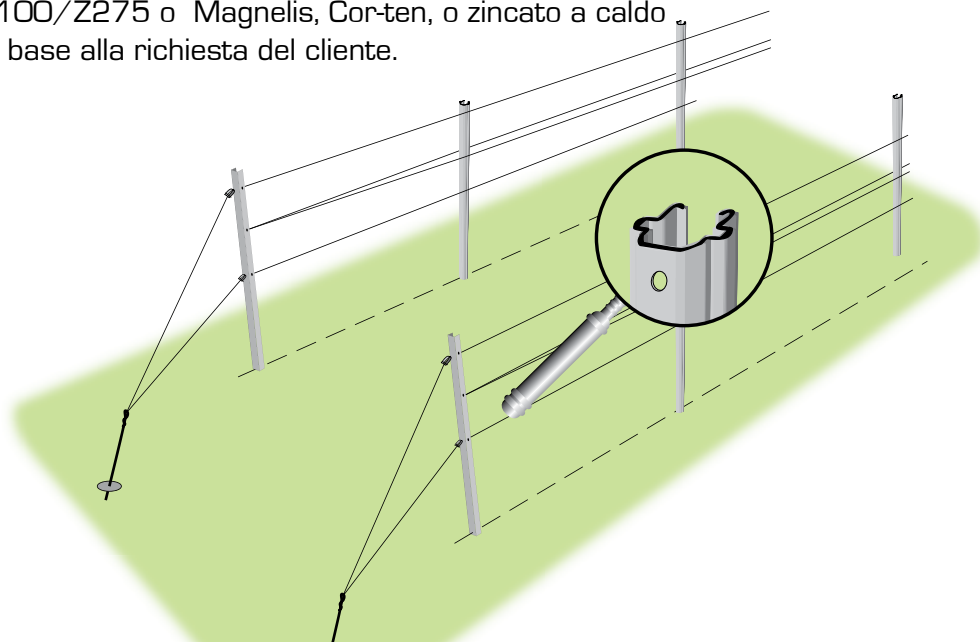

PALO CON ASOLE INTERNE A "V" DA 70x40 mm



DETTAGLI TECNICI

Codice		Spessore mm	peso kg/ml	Prezzo €/mtl	Sconto %
AG0051	Prezincato	1,80	1,85	5,00	
AG0050	Cor-ten	1,80	1,85	5,50	
AG0049	Zincato a caldo	1,90	2,00	7,50	
AG0054	Prezincato	2,00	2,00	5,50	
AG0053	Cor-ten	2,00	2,00	6,10	
AG0052	Zincato a caldo	2,20	2,20	8,25	

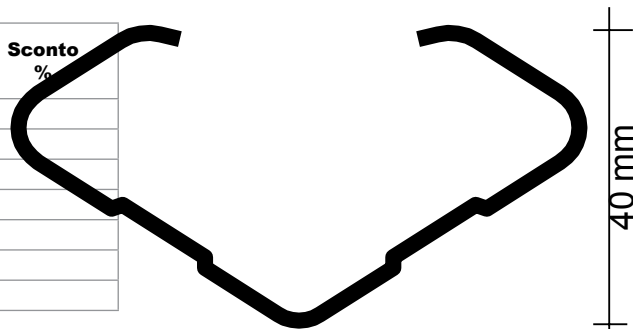

I pali 70x40 vengono usati per impianti di vigneti "tipo a spalliera". Si possono fornire di diverse lunghezze e vari spessori con zincatura Z100/Z275 o Magnelis, Cor-ten, o zincato a caldo in base alla richiesta del cliente.

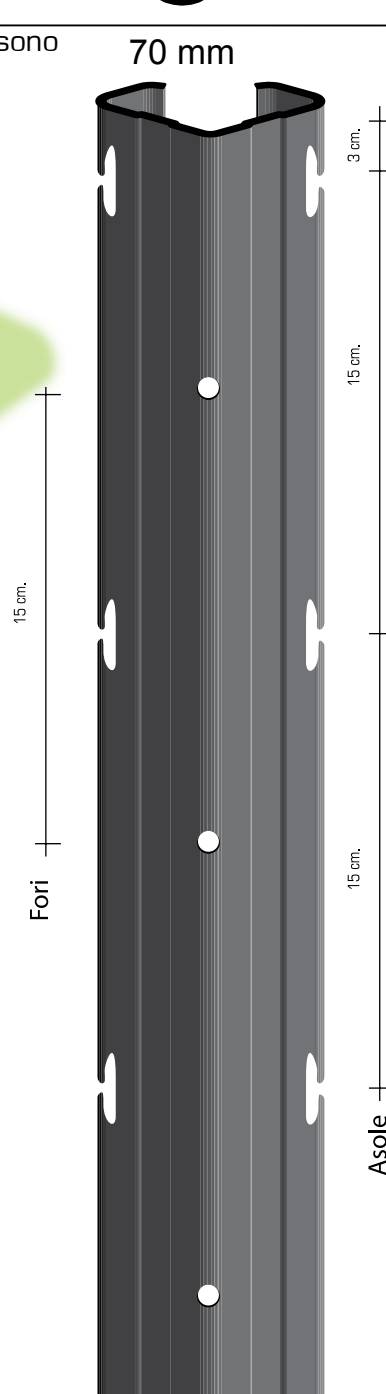
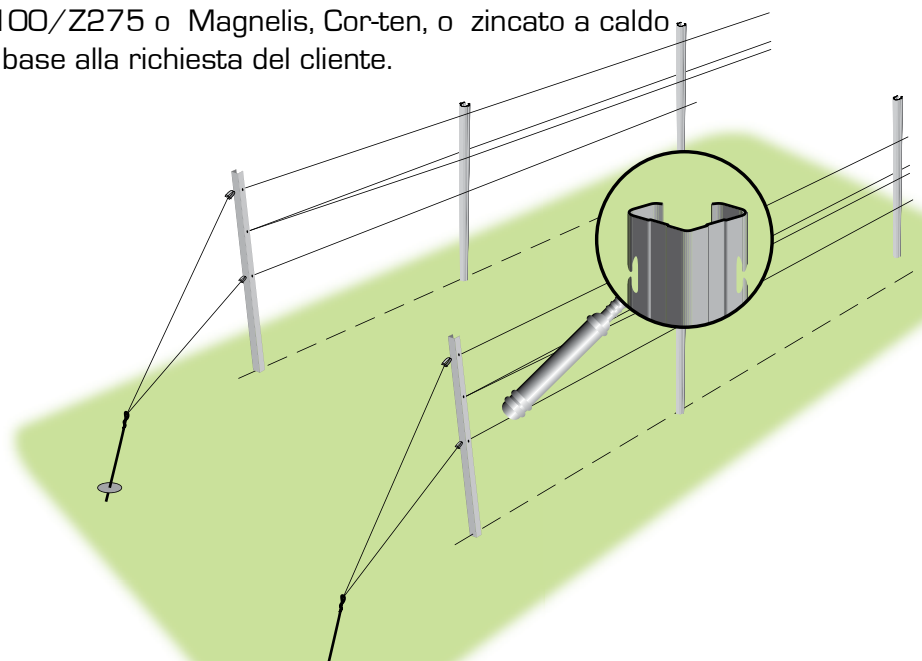

PALO CON ASOLE INTERNE "TOP 60" x40 mm



DETTAGLI TECNICI

Codice		Spessore mm	peso kg/mtl	Prezzo €/mtl	Sconto %
AG0062	Prezincato	1,50	1,55	4,00	
AG0061	Cor-ten	1,50	1,55	4,50	
AG0060	Zincato a caldo	1,65	1,70	6,00	
AG0069	Prezincato	1,80	1,86	5,00	
AG0068	Cor-ten	1,80	1,86	5,50	
AG0067	Zincato a caldo	2,00	2,10	7,50	

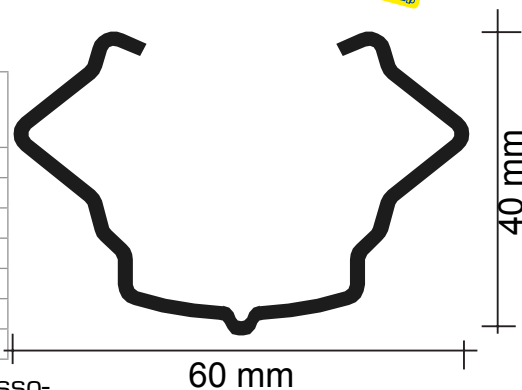

I pali 60x40 vengono usati per impianti di vigneti "tipo a spalliera". Si possono fornire di diverse lunghezze e vari spessori con zincatura Z100/Z275 o Magnelis, Cor-ten, o zincato a caldo in base alla richiesta del cliente.

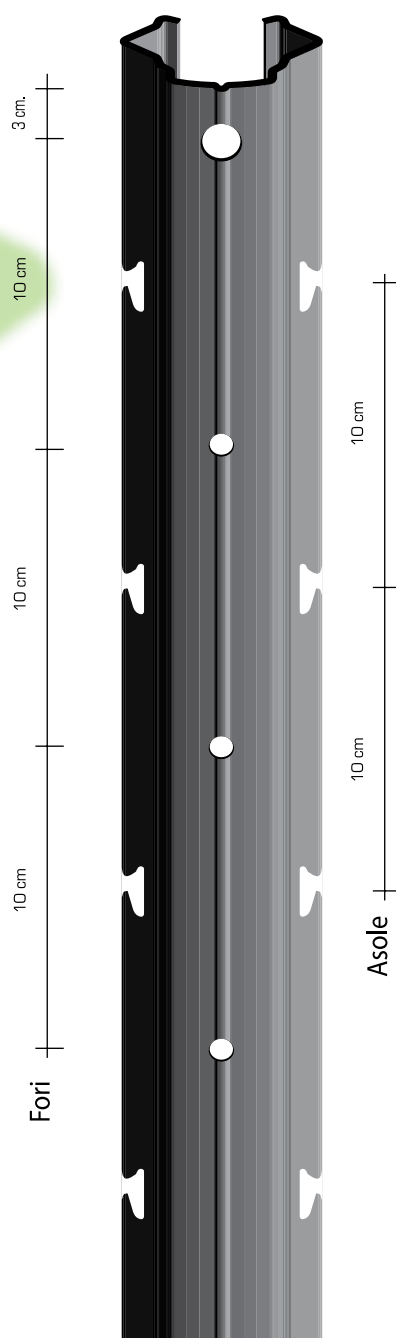
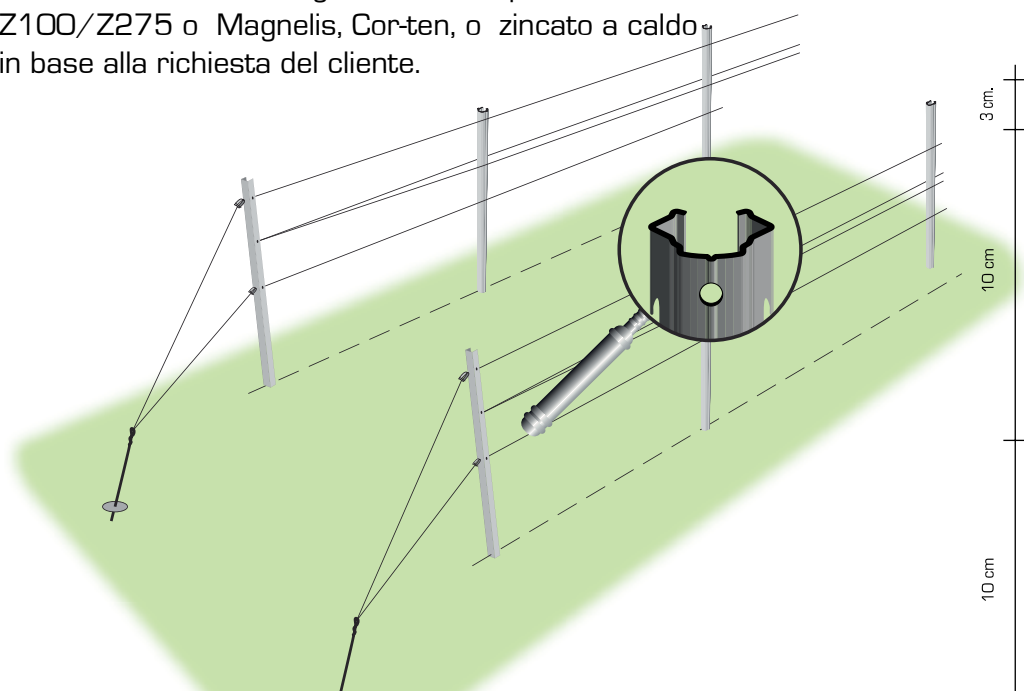

PALO CON GANCI ESTERNI "TOP 55" x40 mm



DETTAGLI TECNICI

Codice		Spessore mm	peso kg/mtl	Prezzo €/mtl	Sconto %
AG0118	Prezincato	1,50	1,400	3,50	
AG0117	Cor-ten	1,50	1,400	3,90	
AG0116	Zincato a caldo	1,65	1,550	5,30	
AG0121	Prezincato	1,80	1,650	4,30	
AG0120	Cor-ten	1,80	1,650	4,75	
AG0119	Zincato a caldo	2,00	1,820	6,60	

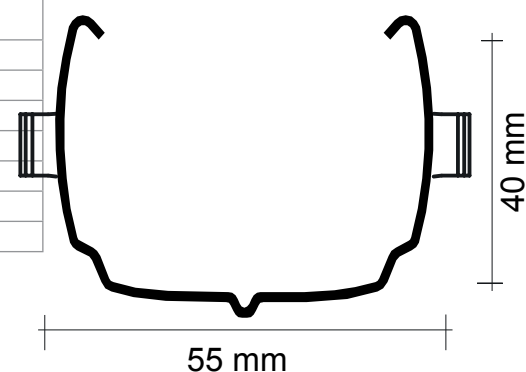

I pali con ganci esterni vengono usati per impianti di vigneti "tipo a spalliera". Si possono fornire di diverse lunghezze e vari spessori con zincatura Z100/Z275 o Magnelis, Cor-ten, o zincato a caldo in base alla richiesta del cliente.

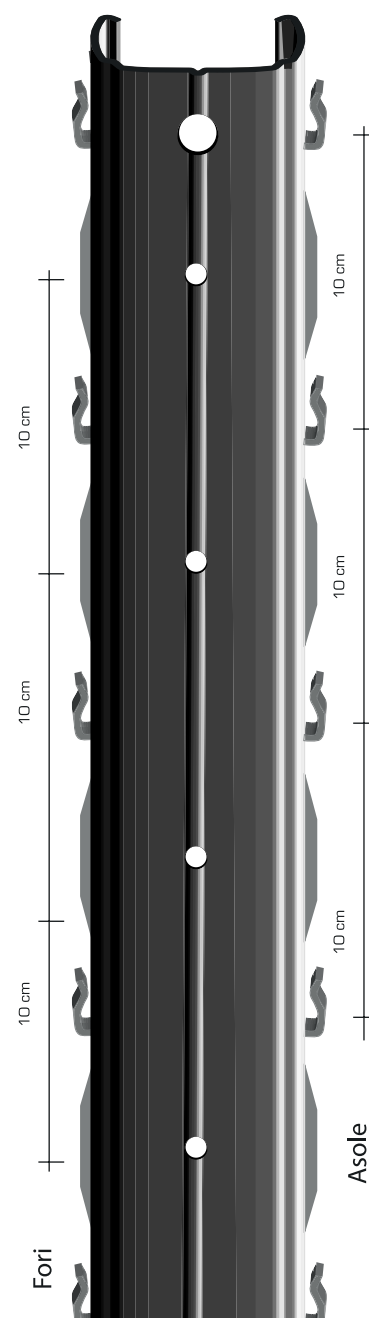
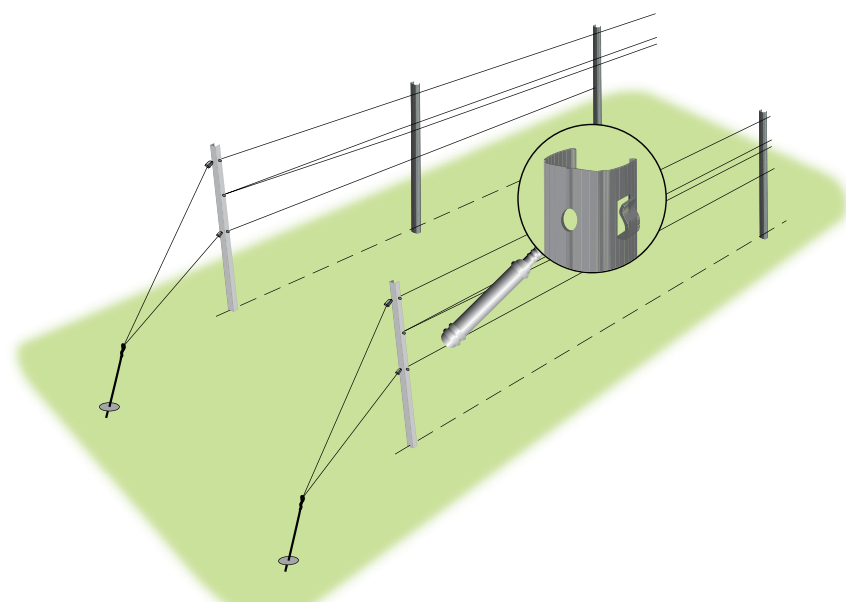

PALO CON GANCI ESTERNI "TOP 65" x40 mm



DETTAGLI TECNICI

Codice		Spessore mm	peso kg/mtl	Prezzo €/mtl	Sconto %
AG0140	Prezincato	1,50	1,600	4,20	
AG0139	Cor-ten	1,50	1,600	4,65	
AG0138	Zincato a caldo	1,65	1,760	6,30	
AG0147	Prezincato	1,80	1,900	5,00	
AG0146	Cor-ten	1,80	1,900	5,50	
AG0145	Zincato a caldo	2,00	2,100	7,50	

I pali con ganci esterni vengono usati per impianti di vigneti "tipo a spalliera". Si possono fornire di diverse lunghezze e vari spessori con zincatura Z100/Z275 o Magnelis, Cor-ten, o zincato a caldo in base alla richiesta del cliente.

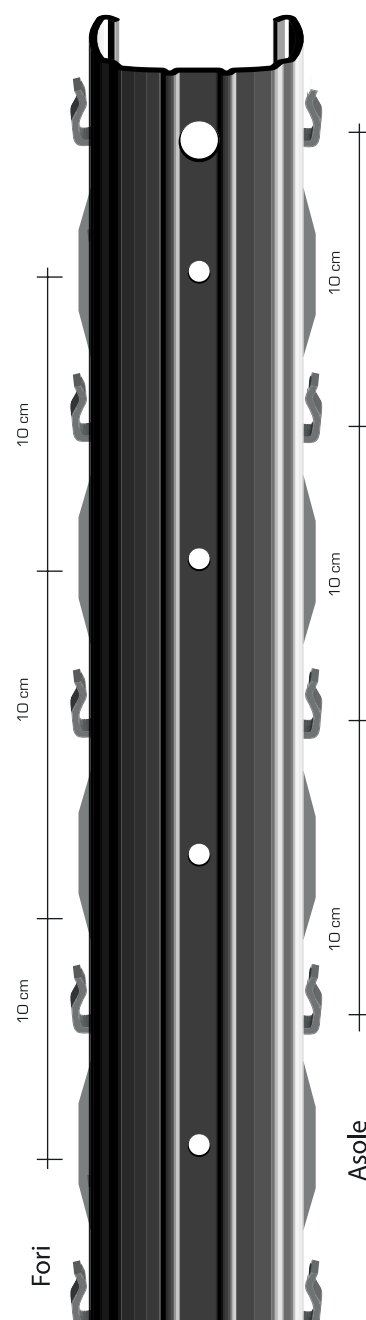
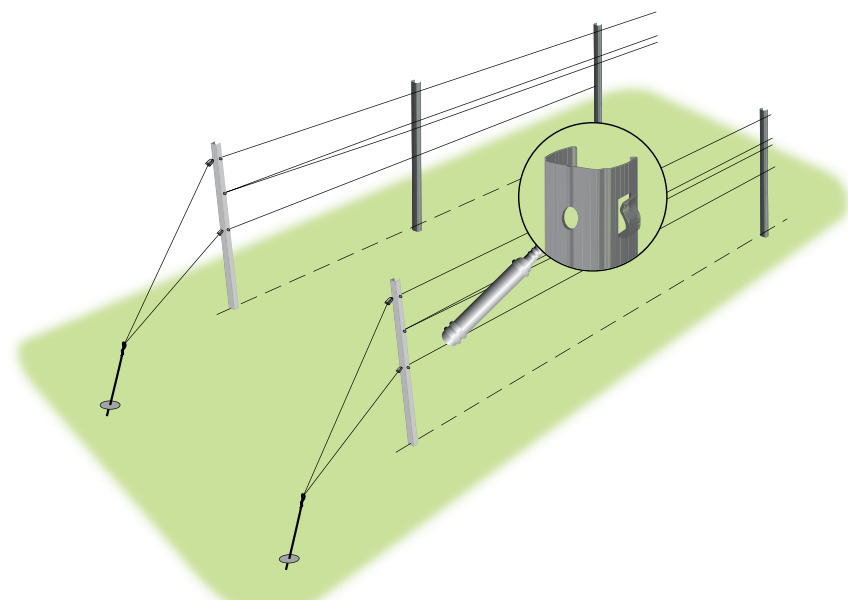
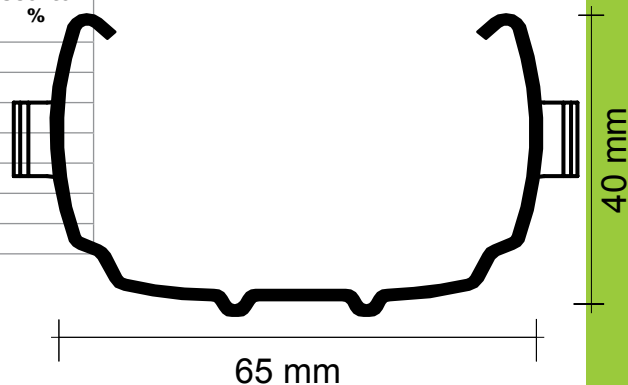

Metallurgica Irpina S.p.A.
Via Fontana Angelica, 1
83031 ARIANO IRPINO (AV)

+39 0825 892127
+39 0825 892171
+39 0825 891107
FAX +39 0825 892635

info@irpina.com
vendite@irpina.com
acquisti@irpina.com
metallurgica@irpina.com

Numero Verde
800-12 67 62

TUTORE IN FERRO GREZZO

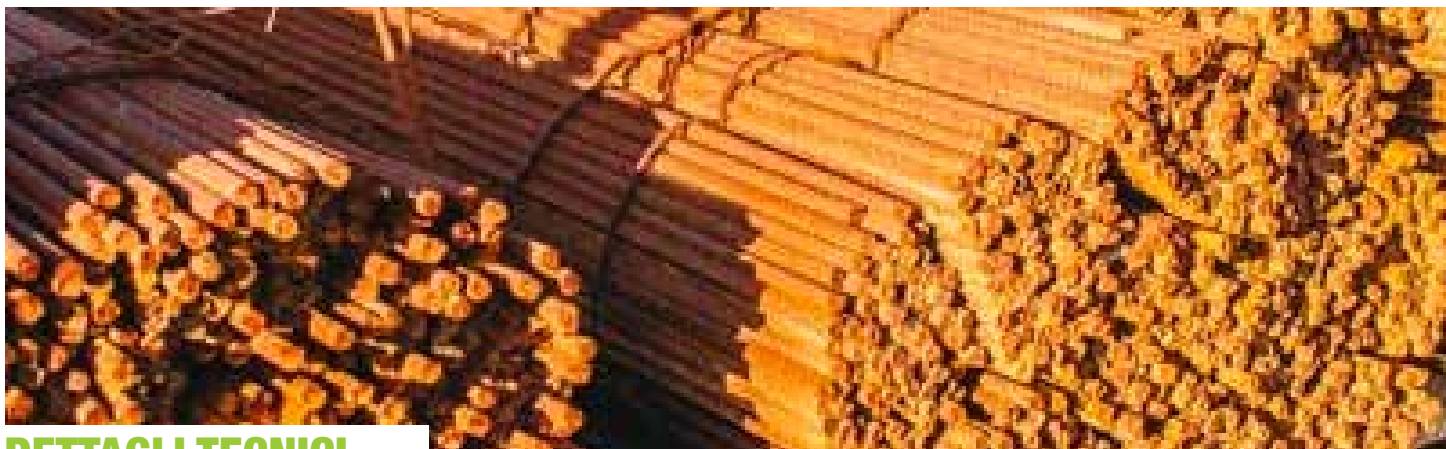

DETTAGLI TECNICI

Codice	diametro mm	Peso kg/mt	Prezincato	Sconto %
			Prezzo €/mtl	
AG0165	7,0	0,305	0,60	
AG0166	8,0	0,400	0,76	
<i>ordine minimo 5000 pz</i>				

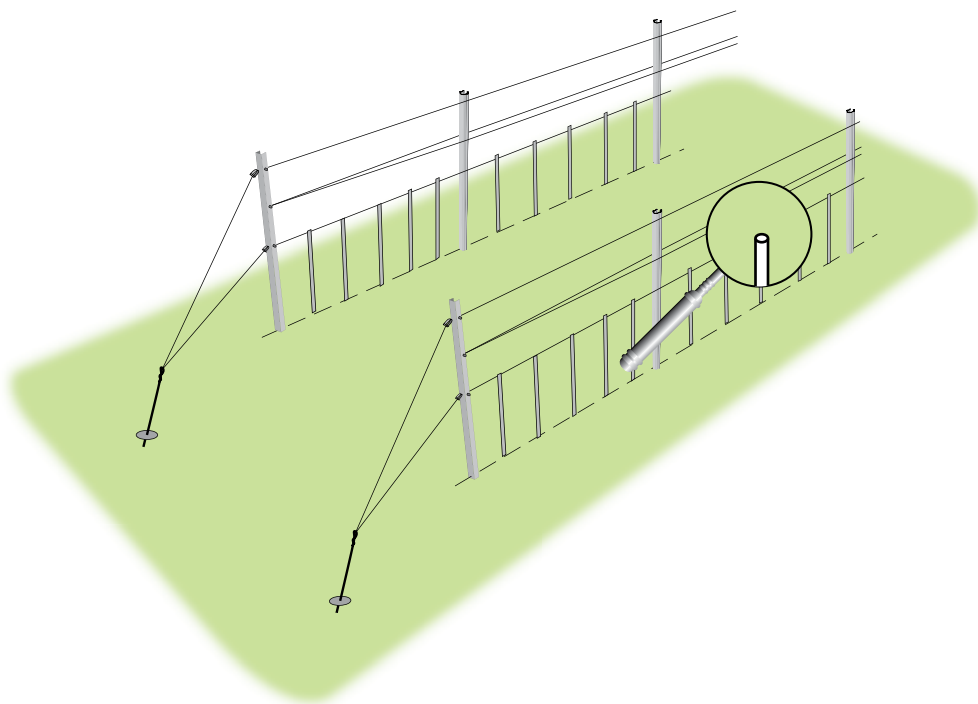
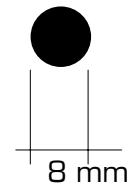
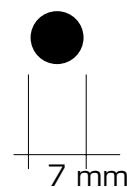

TUTORE IN LAMIERA ZINCATA



DETTAGLI TECNICI

TUTORE IN LAMIERA ZINCATA DA 14 MM

Codice	Spessore mm	Prezincato	Sconto %
		Prezzo €/mtl	
AG0153	0,5	0,55	
AG0154	0,6	0,65	
AG0155	0,7	0,70	
AG0152	0,8	0,80	

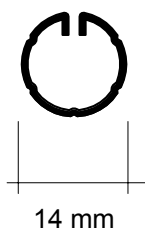

TUTORE IN LAMIERA ZINCATA DA 6 MM

Codice	Spessore mm	Prezincato	Sconto %
		Prezzo €/mtl	
AG0158	0,5	*	
AG0159	0,6	*	

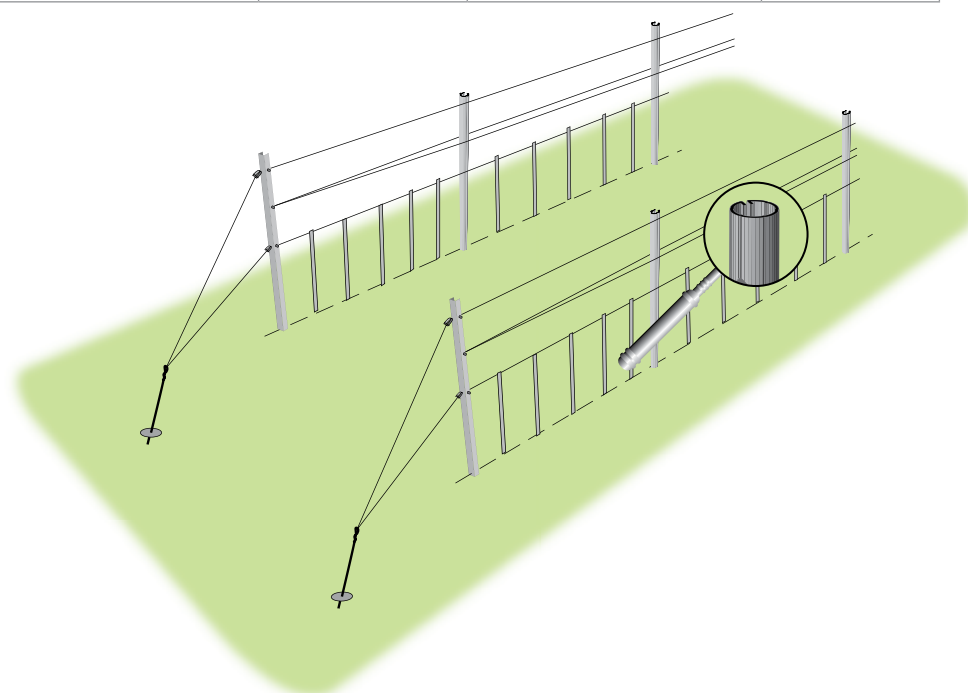

ASOLA
INCLINATA

ASOLA
A GANCIO

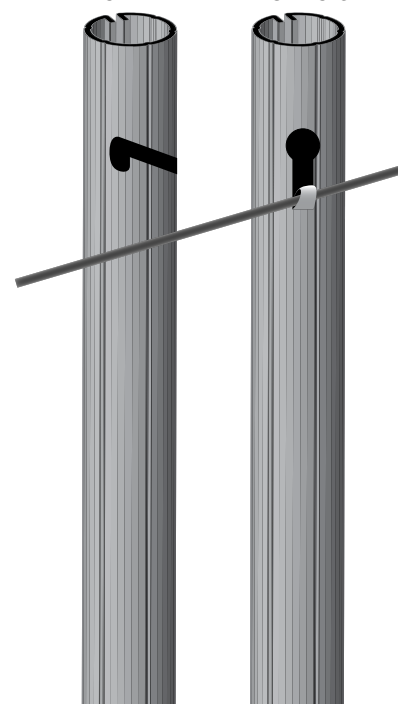

Metallurgica Irpina S.p.A.
Via Fontana Angelica, 1
83031 ARIANO IRPINO (AV)

+39 0825 892127
+39 0825 892171
+39 0825 891107
FAX +39 0825 892635

info@irpina.com
vendite@irpina.com
acquisti@irpina.com
metallurgica@irpina.com

Numero Verde
800-12 67 62



ArcelorMittal



I vantaggi dell'acciaio inox al costo del filo zincato

Descrizione prodotto

Crapal oltre alla garanzia di durata nel tempo dei fili vi garantisce:

- Allungamento massimo dei fili: 3/5%
- Aumento ulteriore del carico di rottura (50%)
- Non teme confronti con l'acciaio inox AISI 304
- Costo unitario (€/ettaro) più conveniente rispetto a qualsiasi altro filo per viticoltura
- Un prodotto che rispetta l'ambiente poiché non contiene metalli pesanti
- Resistenza 1100/1300



Applicazioni

- Viticoltura e Arboricoltura

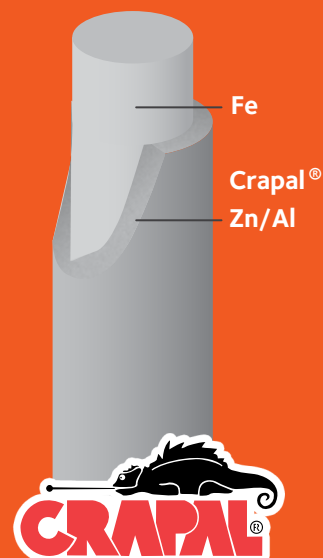

Filo Zinco Alluminio - Resistenza 1100/1300 N/mm² - Rotoli da 25 kg

CODICE	Utilizzo	Diametro (mm)	JDP	Resa (m/kg)	Sviluppo bobine (ml)	Carico rottura (kg)	Allungamento (%)	Prezzo €	Sconto
AG0369	Sostegno	1.60	11	63	1575	240	3/5	4,20	
AG0370	Sostegno	1.80	12	50	1250	300	3/5	4,10	
AG0371	Sostegno	2.00	13	40	1000	370	3/5	4,00	
AG0372	Portante	2.20	14	33	825	450	3/5	3,95	
AG0373	Portante	2.50	15	26	650	560	3/5	3,90	
AG0374	Portante	2.80	16	21	525	700	3/5	3,90	
AG0375	Portante	3.15	17	16	400	880	3/5	3,90	



Filo Zinco Alluminio Magnesio - Resistenza 700/900 N/mm² - Rotoli da 25 kg

CODICE	Utilizzo	Diametro (mm)	JDP	Resa (m/kg)	Sviluppo bobine (ml)	Carico rottura (kg)	Allungamento (%)	Prezzo €	Sconto
AG0379	Sostegno	1.60	11	63	1575	160	8/10	4,50	
AG0380	Sostegno	1.80	12	50	1250	200	8/10	4,40	
AG0381	Sostegno	2.00	13	40	1000	240	8/10	4,35	
AG0382	Portante	2.20	14	33	825	290	8/10	4,30	
AG0383	Portante	2.50	15	26	650	390	8/10	4,25	
AG0384	Portante	2.80	16	21	525	490	8/10	4,20	
AG0385	Portante	3.15	17	16	400	630	8/10	4,15	



Filo Zinco Alluminio Magnesio - Resistenza 1100/1300 N/mm² - Rotoli da 25 kg

CODICE	Utilizzo	Diametro (mm)	JDP	Resa (m/kg)	Sviluppo bobine (ml)	Carico rottura (kg)	Allungamento (%)	Prezzo €	Sconto
AG0349	Sostegno	1.60	11	63	1575	240	3/5	4,70	
AG0350	Sostegno	1.80	12	50	1250	300	3/5	4,60	
AG0351	Sostegno	2.00	13	40	1000	370	3/5	4,50	
AG0352	Portante	2.20	14	33	825	450	3/5	4,40	
AG0353	Portante	2.50	15	26	650	560	3/5	4,35	
AG0354	Portante	2.80	16	21	525	700	3/5	4,30	
AG0355	Portante	3.15	17	16	400	880	3/5	4,20	

Metallurgica Irpina SPA

Tel : +39 0825 892171 / +39 0825 892970 - Email : metallurgica@irpina.com

www.arcelormittal.com/wiresolutions

ACCESSORI PER VITICOLTURA



MOLLA DISTANZIATRICE PER PALO DI METALLO

DISTANZIATORE MOBILE DI FILI DOPPI

Codice	tipologie	INOX	Prezzo	Sconto
AG0229	da incastrare	302	0,80	%

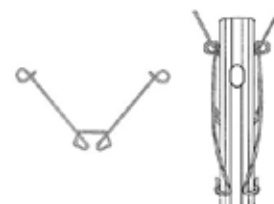

MOLLA DISTANZIATRICE PER PALO DI LEGNO da inchiodare

DISTANZIATORE MOBILE DI FILI DOPPI CON ABBRACCIO E AGGANCIAMENTO TRAMILE CAMBRETTE

Codice	aisi	filo Ø	Prezzo	Sconto
AG0218	302	2,8 mm	1,00	%

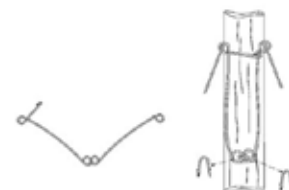

GANCIO "BLOCCA FILO LIVIO" INOX

In acciaio inox

	Per tutori Ø mm	Prezzo
AG0234	6-10	0,07
AG0235	10-16	0,10
AG0233	25-30	0,20

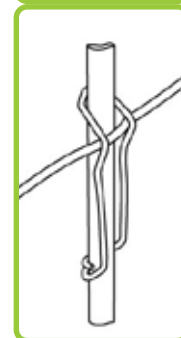

GANCIO "BLOCCA FILO LIVIO" ZINCATO

In acciaio inox

	Per tutori Ø mm	Prezzo
AG0174	6-10	0,05
AG0175	10-16	0,08
AG0176	25-30	0,15

ACCESSORI PER VITICOLTURA



GIUNTAFILO GRIPPLE

PER GIUNZIONI FILI DI METALLO

Codice	misure	dim.	Confezione	Prezzo €/pz	Sconto %
AG0180	small	1,40/2,20	da 300 pz	1,30	
AG0181	medium	2,00/3,25		1,50	
AG0182	maxi	3,25/4,20		4,80	

PINZA GRIPPLE

PINZA PER TENSIONI FILI con giunta filo Gripple

Codice	Prezzo €/pz	Sconto %
AG0183	130,00	

ROCCHETTI TENDIFILO IN ALLUMINIO IMARISIO Ø 56

IN ALLUMINIO CON BLOCCAGGIO DI ACCIAIO INOX

Codice	TIPO	per fili Ø	molla inox	Prezzo	Sconto %
AG0215	girasole	3 mm	1	2,65	
AG0217	maxi	6 mm	1	5,00	

CHIAVE ROCCHETTO TENDIFILO

IN ACCIAIO VERNICIATO

Codice	TIPO	Prezzo	Sconto %
AG0216		5,00	

KIT DI ANCORAGGIO PRONTO ALL'USO PER TESTATE GPAK

	diametro cavo	lunghezza cavo	carico di lavoro massimo	Prezzo	Sconto %
	mm	m	kg		
per palo in metallo					
AG0199	3,00	3,5	400	8,00	
per palo in legno					
AG0201	3,00	4,5	400	8,50	

ordine minimo 100 pz

VERRICELLO TENDIFILO FERRO PIENO

	spessore	Prezzo	Sconto %
	mm		
AG0028	80	2,85	

VERRICELLO TENDIFILO FERRO VUOTO

	spessore	Prezzo	Sconto %
	mm		
AG0004	100	2,30	



ACCESSORI PER VITICOLTURA



GANCIO PREZINCATO

IN ACCIAIO PREZINCATO - PER TUTORI

Codice	tipo	Ø mm	Prezzo	Sconto %
AG0226	mini	2,5/105	0,099	
AG0227	maxi	3,0/140	0,115	
AG0228	extra	3,0/170	0,140	



CAMBRETTE ARPIONE

DI ACCIAIO ZINCO ALLUMINIO

Codice	misura	pezzi per kg	Prezzo €/kg	Sconto %
AG0184	3,0/30	350	10,00	
AG0185	3,5/35	220	10,00	
AG0186	4,0/50	110	10,00	



CAMBRETTA LISCIA

DI ACCIAIO ZINCATO

Codice	misura	Prezzo €/kg	Sconto %
AG0187	2,7x3,0	3,60	
AG0188	3,0x3,5	3,60	
AG0189	3,4x4,0	3,60	



CHIEDO DISTANZIATORE

IN ACCIAIO ZINCO ALLUMINIO

Codice	misura	pezzi per kg	Prezzo €/kg	Sconto %
AG0190	3,4/40	220	12,00	
AG0191	3,4/55	160	12,00	
AG0192	3,4/60	150	12,00	
AG0193	3,4/65	140	12,00	



CHIODI DISTANZIATORE INOX

IN ACCIAIO INOX

Codice	tipo	Prezzo €/pz	Sconto %
AG0194	inox	0,15	



TENDIFILO GRILLO

Per la rapida tensione di fili Ø max 2,20 mm

	tipo	Prezzo	Sconto %
AG0195	zinco-alluminio	0,50	
AG0196	inox	0,70	



ACCESSORI PER VITICOLTURA



TRIVELLINA PER ANCORAGGIO IN FERRO ZINCATO

DI ACCIAIO ZINCATO A CALDO

Codice	elica Ø	asta Ø	asta altezza	Prezzo	Sconto
					%
AG0219	140	12	80	5,30	
AG0220	140	12	100	5,50	
AG0221	180	14	100	8,00	
AG0222	180	14	120	9,00	



TRIVELLINA PER ANCORAGGIO IN FERRO NERO

Codice	Elica mm	Tondino	Altezza stelo	Prezzo	Sconto
					%
AG0223	140	12	80	4,80	
AG0224	140	12	100	5,00	
AG0225	180	14	100	7,00	

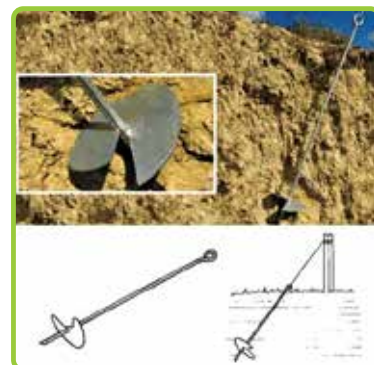

ASTA DI ANCORAGGIO A TORCIGLIONE

In acciaio zincato a caldo

	asta Ø mm	altezza mm	Prezzo	Sconto
				%
AG0236	12	1000	6,00	
AG0237	12	1200	6,30	
AG0238	12	1500	8,20	
AG0239	14	1000	8,00	
AG0240	14	1200	8,80	
AG0241	14	1500	10,50	

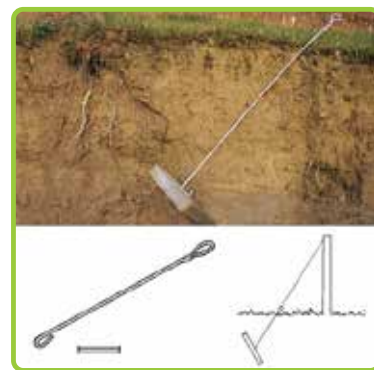

FERMO DI BLOCCAGGIO PER PIASTRA IN CEMENTO

	asta Ø mm	altezza mm	Prezzo	Sconto
				%
AG0242	14	230	1,20	

PIASTRA PER ANCORAGGIO IN CEMENTO

Piastra in cemento

	dimensioni cm	spessore cm	Prezzo	Sconto
				%
AG0243	tonda Ø 30	10	3,50	
AG0244	quadra 40x40	15	8,95	



Metallurgica Irpina S.p.A.
Via Fontana Angelica, 1
83031 ARIANO IRPINO (AV)

☎ +39 0825 892127
+39 0825 892171
+39 0825 891107
FAX +39 0825 892635

✉ info@irpina.com
vendite@irpina.com
acquisti@irpina.com
metallurgica@irpina.com

Numero Verde
800-12 67 62

PALO TRIANGOLARE "PICCOLO" DA 35 mm



DETTAGLI TECNICI

Codice	Spessore	peso	Prezincato	Sconto
	mm	kg/mtl	€/mtl	%
AG0249	0,5	0,480	1,25	
AG0250	0,6	0,580	1,45	
AG0251	0,7	0,680	1,70	

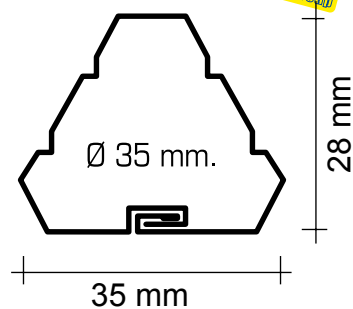

Il palo triangolare piccolo da 35 mm, data la sua economicità, viene usato come tutore per barbatelle o come palo di sostegno su impianti a tendone. Si può fornire di diverse lunghezze e vari spessori, con o senza asole, in base alla richiesta del cliente.

Sul palo si può incidere il nome, cognome dell'acquirente o la P. Iva della società acquirente.
Ordini minimi 5000 pali

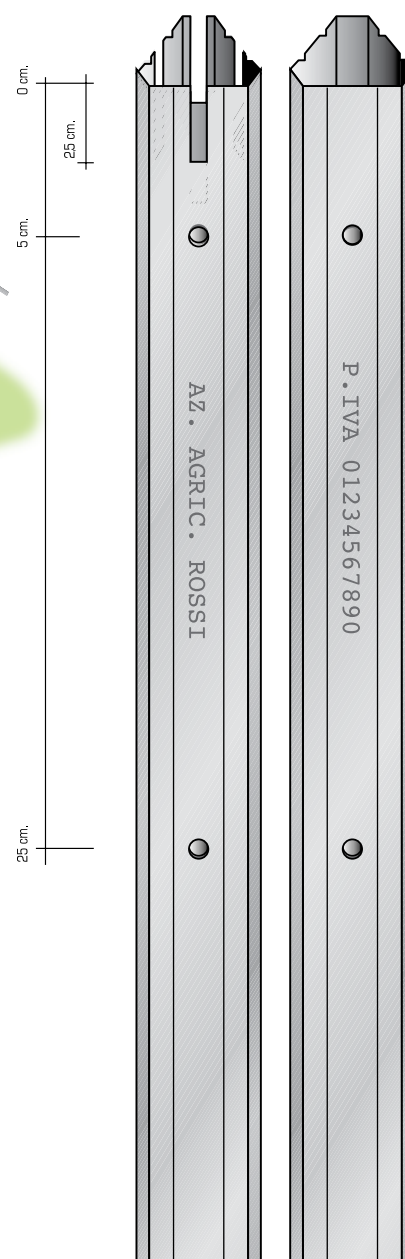
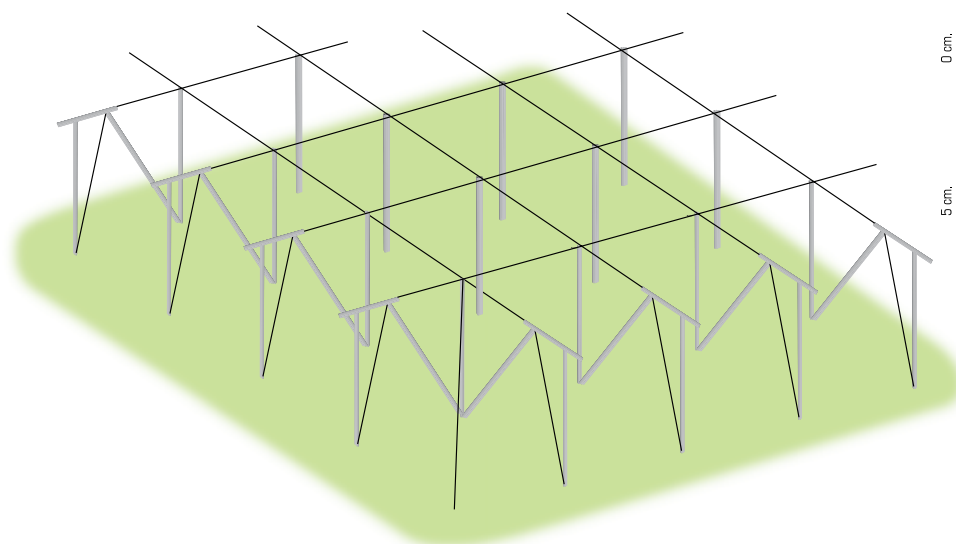

Metallurgica Irpina S.p.A.
Via Fontana Angelica, 1
83031 ARIANO IRPINO (AV)

+39 0825 892127
+39 0825 892171
+39 0825 891107
FAX +39 0825 892635

info@irpina.com
vendite@irpina.com
acquisti@irpina.com
metallurgica@irpina.com

Numero Verde
800-12 67 62

PALO TRIANGOLARE "GRANDE" DA 55 mm



DETTAGLI TECNICI

Codice	Spessore mm	peso kg/mtl	Prezincato	Sconto %
			Prezzo €/mtl	
AG0289	0,5	0,735	1,95	
AG0290	0,6	0,880	2,30	
AG0291	0,7	1,030	2,60	
AG0292	0,8	1,175	2,95	
AG0293	0,9	1,325	3,30	
AG0294	1	1,470	3,70	

Il palo triangolare "grande" da 55 mm viene utilizzato per impianti a tendone o per impianti a copertura per vigneti e frutteti.

Può essere fornito in diverse lunghezze e spessori in base alla richiesta del cliente.

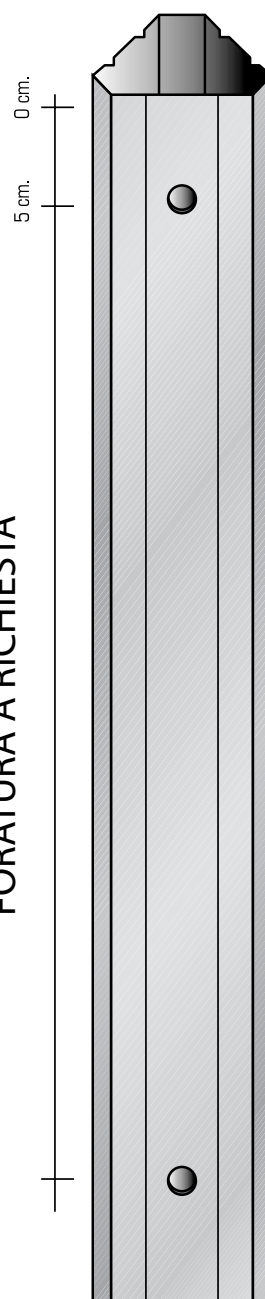
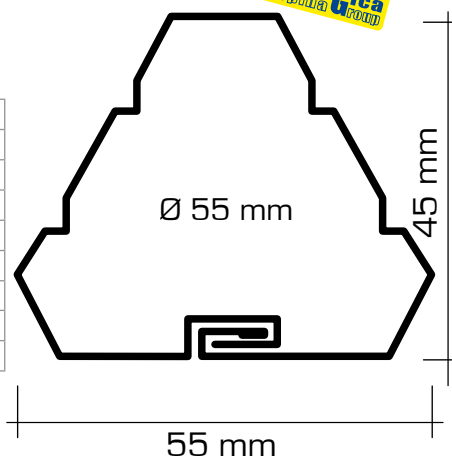

FORATURA A RICHIESTA

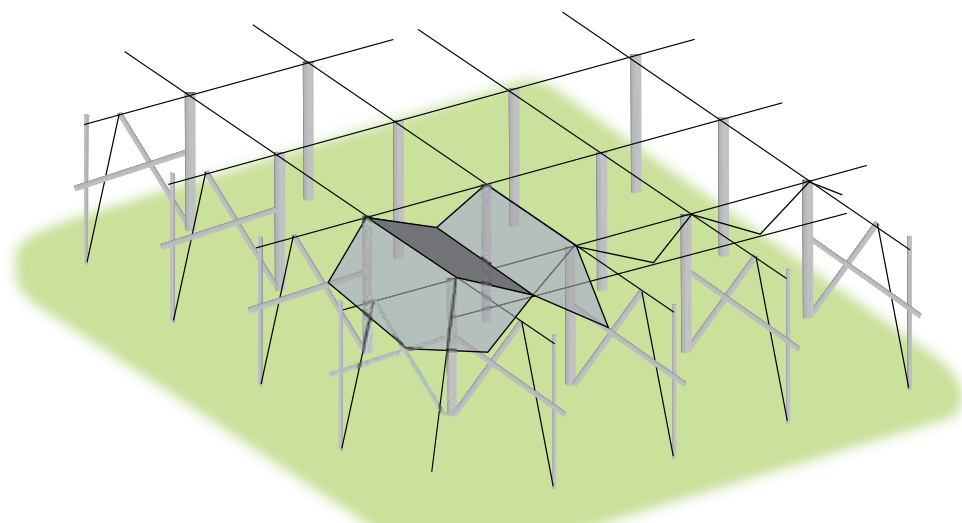

Metallurgica Irpina S.p.A.
Via Fontana Angelica, 1
83031 ARIANO IRPINO (AV)

+39 0825 892127
+39 0825 892171
+39 0825 891107
FAX +39 0825 892635

info@irpina.com
vendite@irpina.com
acquisti@irpina.com
metallurgica@irpina.com

Numero Verde
800-12 67 62

PALO TONDO "PICCOLO" DA 30 mm



DETTAGLI TECNICI

Codice	Spessore	peso	Prezincato	Sconto
	mm	kg/mtl	Prezzo €/mtl	
AG0272	0,5	0,430	1,20	%
AG0273	0,6	0,520	1,35	
AG0274	0,7	0,610	1,55	
AG0275	0,8	0,700	1,75	

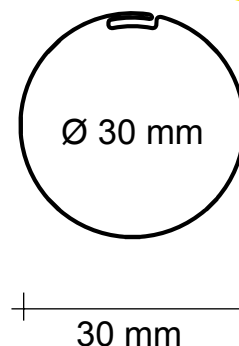

Il palo tondo piccolo da 30 mm, data la sua economicità, viene usato come tutore per barbatelle o come palo di sostegno su impianti a tendone. Si può fornire di diverse lunghezze e vari spessori, con o senza asole, in base alla richiesta del cliente.

Sul palo si può incidere il nome, cognome dell'acquirente o la P. Iva della società acquirente.
Ordini minimi 5000 pali

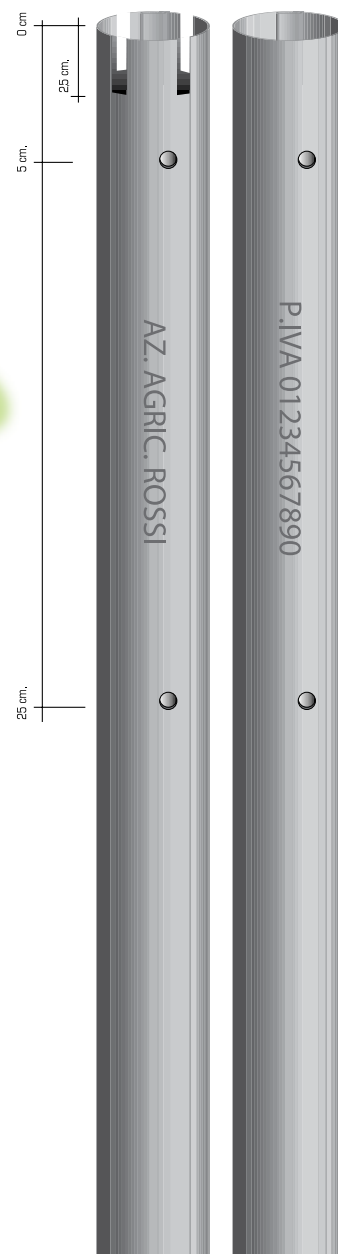
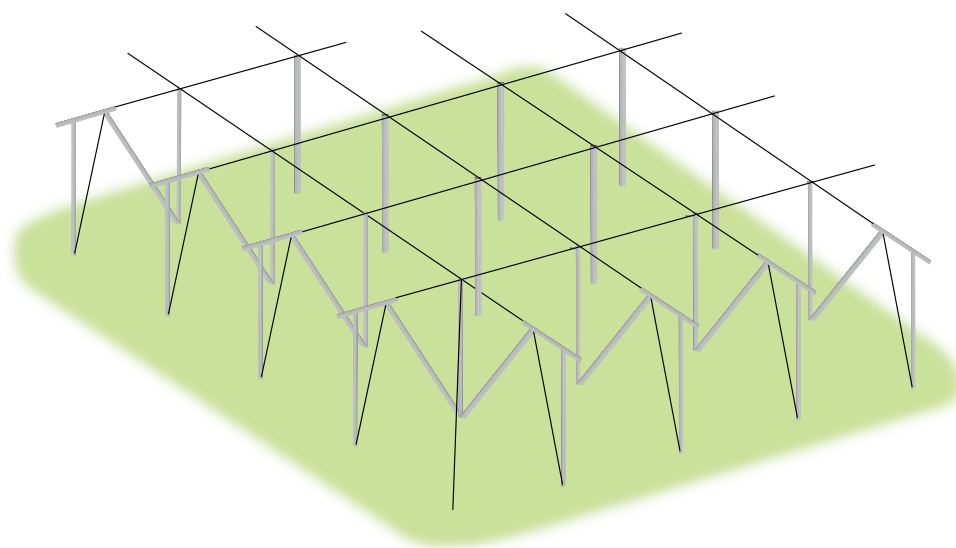

Metallurgica Irpina S.p.A.
Via Fontana Angelica, 1
83031 ARIANO IRPINO (AV)

+39 0825 892127
+39 0825 892171
+39 0825 891107
FAX +39 0825 892635

info@irpina.com
vendite@irpina.com
acquisti@irpina.com
metallurgica@irpina.com

Numero Verde
800-12 67 62

PALO TONDO "GRANDE" DA 48 mm



DETTAGLI TECNICI

Codice	Spessore	peso	Prezincato	Sconto
	mm	kg/mtl	Prezzo €/mtl	
AG0302	0,5	0,670	2,00	%
AG0303	0,6	0,800	2,20	
AG0304	0,7	0,930	2,50	
AG0305	0,8	1,070	2,60	
AG0306	0,9	1,200	3,00	
AG0307	1,0	1,350	3,40	

Il palo tondo da 48 mm viene utilizzato per impianti a tendone o per impianti a copertura per vigneti e frutteti.

Può essere fornito in diverse lunghezze e spessori in base alla richiesta del cliente.

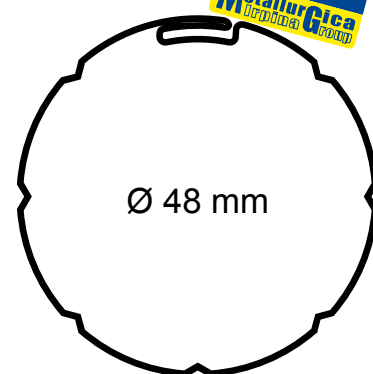

Ø 48 mm

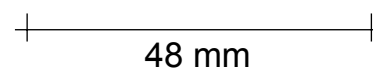

48 mm

Sul palo si può incidere il nome, cognome dell'acquirente o la P. Iva della società acquirente.
Ordini minimi 3000 pali

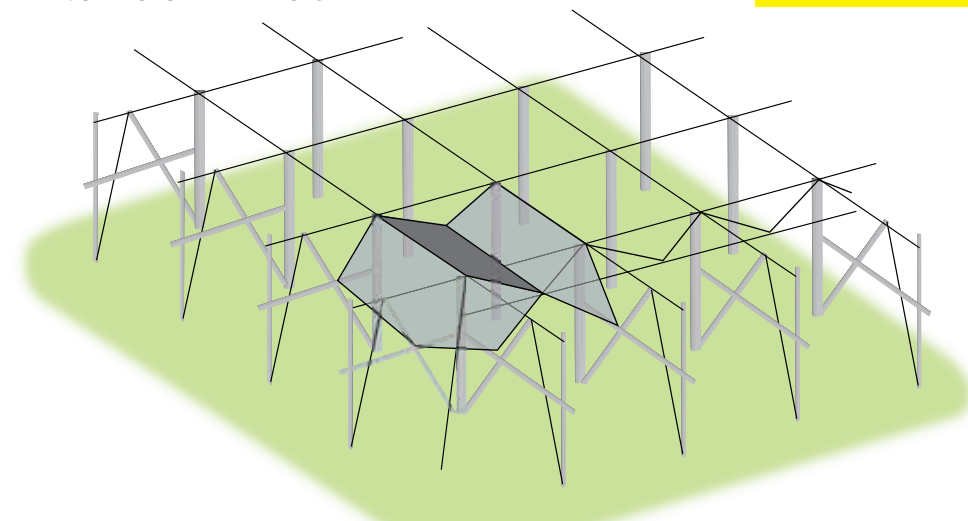

FORATURA A RICHIESTA

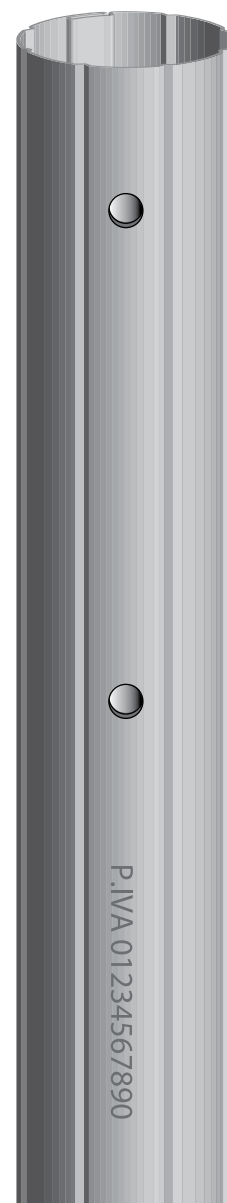

P.IVA 01234567890

Metallurgica Irpina S.p.A.
Via Fontana Angelica, 1
83031 ARIANO IRPINO (AV)

+39 0825 892127
+39 0825 892171
+39 0825 891107
FAX +39 0825 892635

info@irpina.com
vendite@irpina.com
acquisti@irpina.com
metallurgica@irpina.com

Numero Verde
800-12 67 62



 **Metallurgica Irpina S.p.A.**
Via Fontana Angelica, 1
83031 ARIANO IRPINO (AV)

 +39 0825 892127
+39 0825 892171
+39 0825 891107
FAX +39 0825 892635

 info@irpina.com
vendite@irpina.com
acquisti@irpina.com
metallurgica@irpina.com

 **Numero Verde**
800-12 67 62

EUROWIRE® STANDARD



Zincatura - COMMERCIALE rotoli da 50 kg

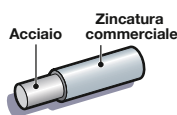

20
Allungamento

Codice	Resistenza alla trazione N/mm ²	Carico di rottura kg	Allungamento %	Lunghezza m 50 kg a bobina	Rivestimento Zn		Diametro mm	N.	Prezzo	Sconto %
					g/m ²	μm			€/KG	
AG0420	400 / 550	120	20	2500	30/50	1,80	12	2,50		
AG0421	400 / 550	155	20	2000	30/50	2,00	13	2,45		
AG0422	400 / 550	190	20	1650	30/50	2,20	14	2,40		
AG0423	400 / 550	245	20	1300	30/50	2,50	15	2,30		
AG0424	400 / 550	290	20	1100	30/50	2,70	16	2,30		
AG0425	400 / 550	350	20	900	30/50	3,00	17	2,30		
AG0426	400 / 550	450	20	700	30/50	3,50	18	2,30		
AG0427	400 / 550	700	20	400	30/50	4,50	20	2,30		
AG0428	400 / 550	900	20	350	30/50	5,00	21	2,35		
AG0429	400 / 550	1100	20	300	30/50	5,50	22	2,40		
AG0430	400 / 550	1500	20	200	30/50	6,50	24	2,50		

ordine minimo 3000 kg



Confezione 12 rotoli da 50 kg



Confezione rotolo da 50 kg

EUROWIRE® TRIZINC

Zincatura - FORTE

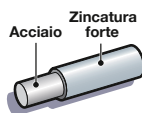

20
Allungamento

Codice	Resistenza alla trazione N/mm ²	Carico di rottura kg	Allungamento %	Lunghezza m 25 kg a bobina	Rivestimento Zn		Diametro mm	N.	Prezzo	Sconto%
					g/m ²	μm			€/KG	
AG0451	400 / 550	120	20	1250	245	34	1,80	12	2,65	
AG0452	400 / 550	155	20	1000	245	34	2,00	13	2,60	
AG0453	400 / 550	190	20	825	260	36	2,20	14	2,55	
AG0454	400 / 550	245	20	650	275	39	2,50	15	2,50	
AG0455	400 / 550	290	20	550	275	39	2,70	16	2,50	
AG0456	400 / 550	350	20	450	285	40	3,00	17	2,50	
AG0457	400 / 550	450	20	350	295	41	3,50	18	2,45	
AG9458	400 / 550	620	20	250	305	43	4,00	19	2,40	

ordine minimo 1000 kg



Confezione 20 rotoli da 25 kg



Confezione rotolo da 25 kg

Cartellino

EUROWIRE® TRIZINC	N. 13	2.00 mm	
Zincatura - FORTE	Lunghezza 25 kg ±1000 m	Allungamento 20%	

Metallurgica Irpina S.p.A.
Via Fontana Angelica, 1
83031 ARIANO IRPINO (AV)

+39 0825 892127
+39 0825 892171
+39 0825 891107
FAX +39 0825 892635

info@irpina.com
vendite@irpina.com
acquisti@irpina.com
metallurgica@irpina.com

Numero Verde
800-12 67 62

TAPPI E BASETTE PER PALI



TAPPO A CROCE

Codice	PER PALO	Prezzo	Sconto
	mm		%
AG0329	35	0,18	
AG0330	48	0,36	
AG0331	55	0,38	



TAPPO A GANCIO per palo 35 mm

Codice	Prezzo	Sconto
		%
AG0328	0,16	



BASETTA

Codice	PER PALO	Prezzo	Sconto
	mm		%
AG0333	35	0,18	
AG0334	48	0,21	
AG0335	55	0,38	



AGRICORD® ZINC 1

1

Allungamento



Zincatura - ZINCATURA EXTRA

Codice	Diametro nominale fune e zinc.	Formazione	Zinc rivestimento	Peso	Sviluppo	Carico di rottura	Confezioni	Prezzo	Prezzo	Sconto
-	mm	n° fili x diam.	gr/mq	gr/ml	ml x 1 kg	kg	ml	€/ml	€/kg	%
AG0388	1,6	3 x 0,8	70	12	83,00	255	5000/2500/1000	0,09	*	
AG0389	1,8	3 x 0,9	70	16	63,00	320	4000/2000/1000	0,11	*	
AG0390	2,0	3 x 1,0	80	20	50,00	400	4000/2000/1000	0,13	*	
AG0391	2,2	3 x 1,1	80	24	42,00	485	3000/1500/750	0,15	*	
AG0392	2,4	3 x 1,2	90	28	36,00	570	3000/1500/750	0,17	*	
AG0393	3,0	7 x 1,0	80	45	22,00	935	1500/1000/500	0,27	*	
AG0400	3,6	7 x 1,2	90	63	16,00	1300	1000/500	0,36	*	
AG0395	4,2	7 x 1,4	90	87	11,50	1700	1000/500	0,49	*	
AG0401	4,0	19 x 0,8	70	80	12,50	1600	500	0,55	*	
AG0402	5,0	19 x 1,0	80	125	8,00	2500	500	0,81	*	
AG0403	6,0	19 x 1,2	90	175	5,70	3500	500	1,05	*	
AG0404	8,0	19 x 1,6	100	310	3,20	6400	250	1,81	*	
AG0406	4,0	49 x 0,42	60	63	16,00	1200	1000/500	0,75	*	
AG0407	5,0	49 x 0,54	60	98	10,20	2000	500	1,00	*	
AG0408	6,0	49 x 0,65	65	142	7,00	2850	500	1,20	*	
AG0409	8,0	49 x 0,86	70	252	4,00	5100	250	1,95	*	

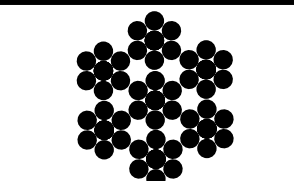
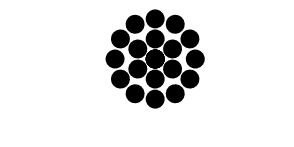
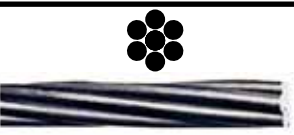
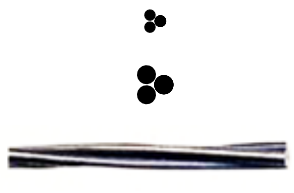

Resistenza alla trazione > 1770 N/mmq

Allungamento 1%

AGRICORD® ZINC 1

Ø **1.60 mm**

Carico di rottura
255 kg

Zincatura - ZINCATURA EXTRA

Lunghezza
25 kg ±2250 m

Allungamento
1,0%



Svolgimento da bobina:



Dev'essere effettuato montando la bobina su un'asse orizzontale sostenuta da due cavalletti all'estremità. E' errato avvolgere la fune tenendo la bobina fissa appoggiata a terra su una delle due fiancate.



Svolgimento da rotoli:

Se la fune dev'essere svolta da rotolo, un modo corretto per questa operazione è quello di posare al suolo l'estremità della fune e di far rotolare il rotolo. Nel caso che sia molto pesante si consiglia di posarlo su un piatto rotante tirando la cima.



Il non osservare i consigli qui suggeriti per lo svolgimento delle funi, è la causa più comune di torsioni o deteriorazioni che porteranno alla formazione di asole o capi con danni irreparabili alla fune stessa.



Metallurgica Irpina S.p.A.
Via Fontana Angelica, 1
83031 ARIANO IRPINO (AV)

+39 0825 892127
+39 0825 892171
+39 0825 891107
FAX +39 0825 892635

info@irpina.com
vendite@irpina.com
acquisti@irpina.com
metallurgica@irpina.com

Numero Verde
800-12 67 62

PALO DI TESTATA A "T" PER MELOGRANO



DETTAGLI TECNICI

Codice	Impianto	Sezione	Spessore	Altezza	Prezzo	Sconto
		mm	mm	m	€/CAD	%
AG0460	STANDARD2	60x60	2,0	2,00	*	
AG0461	STANDARD3	60x60	2,0	3,00	*	
AG0462	PESANTE2	80x80	2,0	2,00	*	
AG0463	PESANTE3	80x80	2,0	3,00	*	

Sistema utilizzato come palo di capotesta per la coltivazione di melograno, costituito da un montante di altezza variabile (200 oppure 300 cm) e da un traverso di lunghezza 200 cm. Realizzato in acciaio a basso tenore di carbonio DX 51 D, zincato Sendzimir, zincato a caldo o corten, in base alla richiesta del cliente.

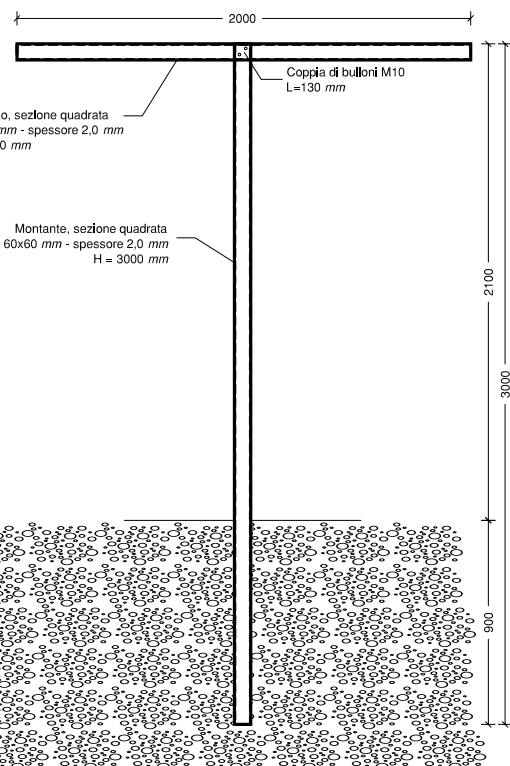
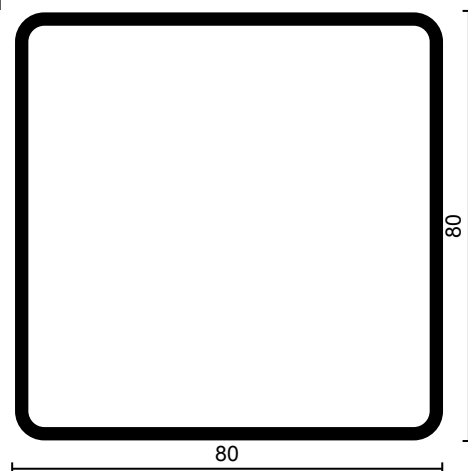
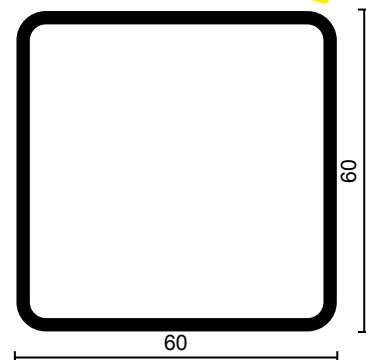
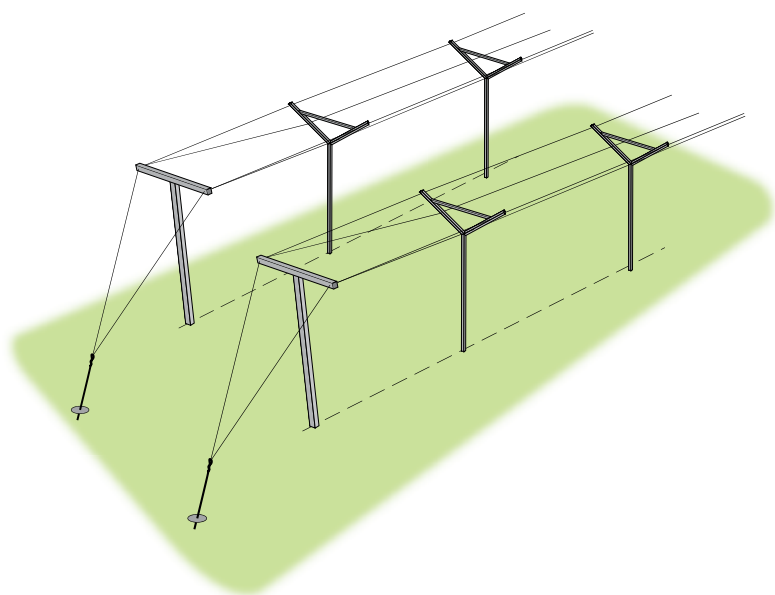

PALO INTERMEDIO AD "Y" PER MELOGRANO



DETTAGLI TECNICI

Codice	Impianto	Sezione montante mm	Sezione bracci mm	Sezione orizzontale mm	Prezzo €/CAD	Sconto %
AG0470	STANDARD	40x40x2,0	25x25x2,0	30x10x1,5	*	
AG0471	PESANTE	50x50x2,0	30x30x2,0	30x10x1,5	*	

Sistema utilizzato come palo intermedio per la coltivazione di melograno, mele e frutteti costituito da un montante di altezza 200 cm con sezione 40x40 mm oppure 50x50 mm, da due bracci di lunghezza 1750 mm con sezione 25x25 mm e da un rinforzo orizzontale con sezione 10x30 mm. Realizzato in acciaio a basso tenore di carbonio DX 51 D, zincato Sendzimir, zincato a caldo o corten.

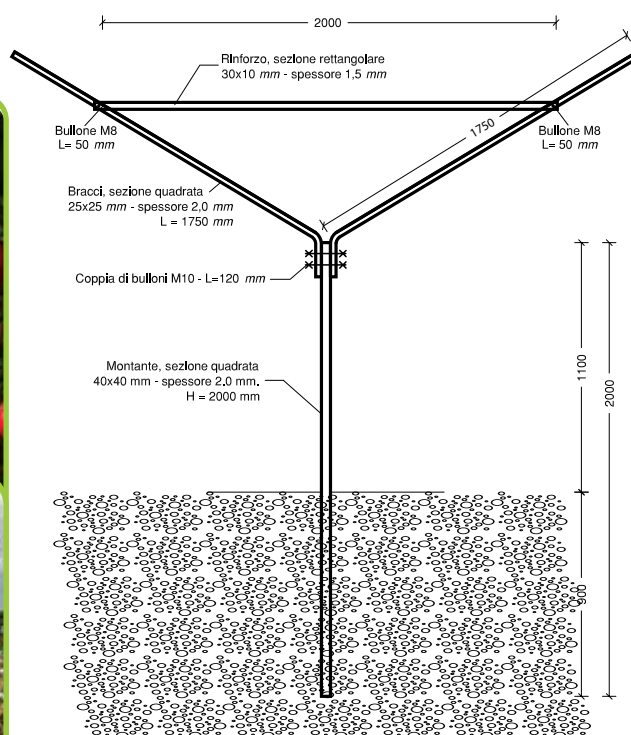
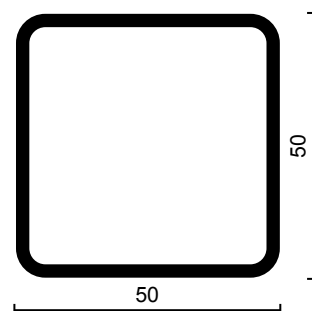
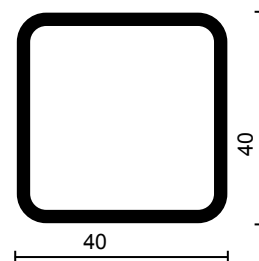
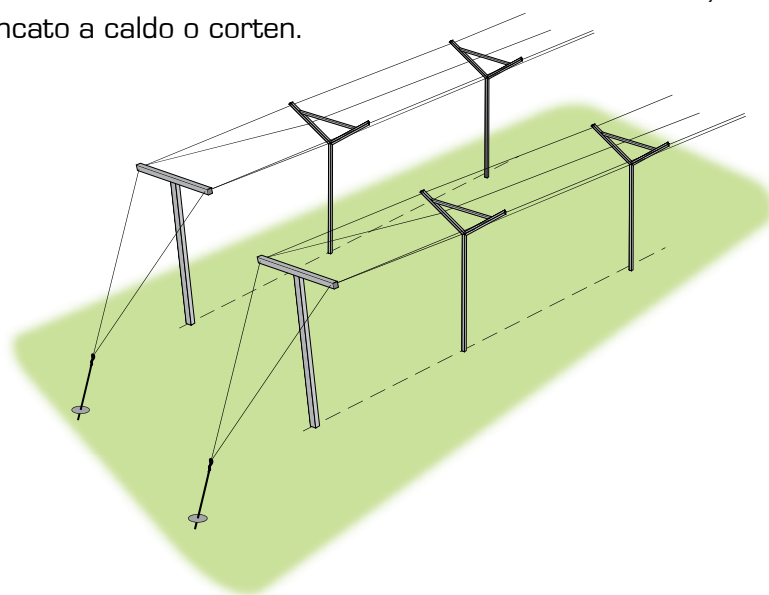

Palo vigna "Irpina" Cor-Ten

Metallurgica Irpina SpA



I pali vigna "Irpina"

Il palo metallico ha avuto una notevole diffusione negli ultimi venti anni quale alternativa al tradizionale palo in legno e in calcestruzzo. Il motivo di tale successo è da attribuire alla loro **leggerezza e resistenza**.

I pali vigna "Irpina" della Metallurgica Irpina SpA hanno sezione aperta formata tramite processo di profilatura a freddo, si ottengono così pali **leggeri, robusti e muniti di asole per sorreggere i fili e gli accessori**. La profilatura consiste nel passaggio del nastro metallico, di idonea larghezza, tra una serie di rulli che uno dopo l'altro imprimono delle deformazioni alla stessa fino a formare la sezione richiesta.



La Metallurgica Irpina SpA produce una vasta gamma di pali di varie sezioni e spessori. Attualmente sono disponibili differenti profili in acciaio zincato a caldo, acciaio prezincolato e in acciaio Cor-Ten delle seguenti tipologie:

• Pali di testata

sezione 50x45 e 60x70 mm

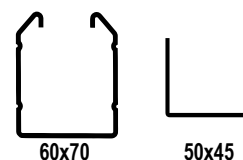

• Pali intermedi con asole interne

sezione a "V" 70x40 mm e 52x35 mm

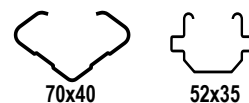

• Pali intermedi con ganci esterni

da 55x35 e 45x35 mm

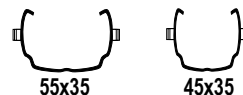

Tra le varie tipologie di acciai impiegabili per la produzione di pali metallici per vigneti sta riscuotendo grande successo l'acciaio Cort-Ten, che coniuga ottima resistenza meccanica, elevata resistenza alla corrosione e basso impatto visivo dovuto al suo caratteristico e gradevole aspetto esteriore di colore marrone.

I pali vigna "Irpina" Cor-Ten

Il **Cor-Ten** è un materiale che si rinnova e si **autoprottegge**. Analogamente ad altri materiali quali ad esempio il rame e l'alluminio, infatti, quando la patina superficiale (strato ossidato) viene intaccata o scalfita, **si ossida nuovamente per costruire una nuova protezione**. Tale caratteristica garantisce la protezione all'ossidazione anche **nei punti di taglio e nelle punzonature necessarie a formare le asole**.

A differenza degli acciai zincati, per i quali la protezione è dovuta al ricoprimento di zinco che ha una capacità limitata di auto protezione, negli acciai Cor-Ten il fenomeno di rigenerazione si può ripetere più volte, mantenendo così una protezione duratura nel tempo.

L'ossido di rivestimento varia di tonalità con gli anni e con l'ambiente esterno, oltre a costituire protezione contro l'aggressione degli agenti atmosferici, conferisce al prodotto gradevole aspetto estetico.

I pali vigna "Irpina" Cor-Ten sono realizzati con acciaio basso legato altoresistente e autopassivante, definito "patinabile" (weathering steel).

Grazie al suo caratteristico colore e alla sua elevata resistenza, l'acciaio patinabile è oggi uno dei materiali che trova maggiori applicazioni in agricoltura. Il suo successo si deve proprio alle due principali caratteristiche che lo contraddistinguono per l'elevata resistenza sia meccanica sia alla corrosione e per le peculiari qualità estetiche date dall'ossidazione controllata. Il nome Cor-Ten infatti nasce dall'inglese CORrosion resistance + TENSile strength. Inoltre, il palo vigna "Irpina" Cor-Ten è eco-compatibile e non costituisce fonte di contaminazione delle acque sotterranee e dei suoli con cui viene in contatto, come certificato dal Laboratorio accreditato "Tecno Bios".

Prescrizioni d'uso per palo vigna "Irpina" Cor-Ten

Il processo di formazione dell'ossido superficiale richiede alcuni mesi di tempo, in funzione delle condizioni climatiche dell'ambiente di posa e si completa entro pochi mesi. Nella figura seguente è indicato l'andamento qualitativo della corrosione indotta in ambiente rurale per gli acciai Cor-Ten e per gli acciai al carbonio. Si evidenzia come il Cor-Ten dopo la fase di maturazione, a differenza dell'acciaio tradizionale che continua ad ossidarsi, risulti protetto dalla corrosione in modo costante nel tempo.

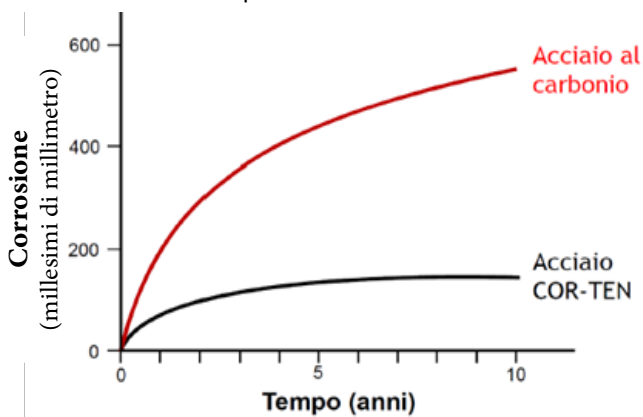

Gli accorgimenti da utilizzare nell'utilizzo di acciai Cor-Ten sono direttamente correlati alla necessità di creare e mantenere uno strato di ossido uniforme e resistente alla corrosione atmosferica, caratterizzato da uno strato esterno poroso e da un sottile strato interno impermeabile che conferisce resistenza alla corrosione.

Il colore varia, nel corso del processo di ossidazione, da un arancio iniziale fino ad una colorazione bruno-rossastra all'avvenuta stabilizzazione della patina, che, in normali condizioni ambientali avviene in 18 - 36 mesi.

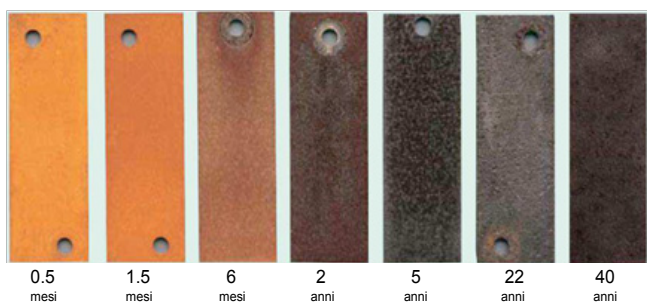

Variatione cromatica dell'ossido con il tempo

Parametro	Risultato analisi	UNITA' di misura	Metodo di riferimento	Tecnica analitica	Conc. Limite Test di Cessione
Manganese	0,20	mg/l	IRSA - CMI n. 4020	C.I.	50
Rame	0,03	mg/l	IRSA - CMI n. 4020	C.I.	1,5
Solfato	0,50	mg/l	IRSA - CMI n. 4020	C.I.	250
Cianuri	0,40	mg/l	IRSA - CMI n. 4020	C.I.	200
Cianuri	< 50,0	µg/l	Metodo (Intensivcolor)	Colorimetrico	50
Bario	< 0,01	mg/l	EPB 6018C	ICP-OES	1
Rame	0,02	mg/l	EPB 6018C	ICP-OES	0,05
Zinco	0,01	mg/l	EPB 6018C	ICP-OES	3
Berillio	< 0,1	µg/l	IRSA - CMI n. 3130	ETA-AAS	10
Cobalto	< 0,1	µg/l	IRSA - CMI n. 3140	ETA-AAS	250
Nichel	< 0,1	µg/l	IRSA - CMI n. 3220	ETA-AAS	10
Vanadio	< 0,1	µg/l	EPB 6018C	ICP-OES	250
Antimonio	< 0,1	µg/l	IRSA - CMI n. 3080	HG-AAS	50
Cadmio	< 0,1	µg/l	IRSA - CMI n. 3130	ETA-AAS	5
Cromo totale	< 0,1	µg/l	IRSA - CMI n. 3130	ETA-AAS	50
Piombo	< 0,1	µg/l	IRSA - CMI n. 3230	ETA-AAS	50
Stagno	< 0,1	µg/l	IRSA - CMI n. 3240	ICP-OES	10
Mercurio	5,200	µg/l	DM 2472	DMB	1
CO2	10	mg/l	IRSA - CMI n. 3130	Titolazione	30
pH	5,70	µg/l	IRSA - CMI n. 2009	Potenzimetro	5,5-12
Arsenite	As2O3	mg/l	D.M. 96/89 art. 11 lettera A	M.O.C.P.	30

GIUDIZIO PROFESSIONALE
 Le analisi dei parametri effettuati sul materiale in oggetto, ai sensi della Tab. del allegato 3 del test di cessione al DM Ambiente 5 Febbraio 1998 e s.m.l., rispettano i valori limite, per cui il campione risulta ecocompatibile, dati i valori riscontrati, non costituisce fonte di contaminazione diretta o indiretta per le acque sotterranee ed i suoli con cui viene a contatto.

Il Responsabile delle prove

GIUDIZIO PROFESSIONALE
 Le analisi dei parametri effettuati sul materiale in oggetto, ai sensi della Tab. del allegato 3 del test di cessione al DM Ambiente 5 Febbraio 1998 e s.m.l., rispettano i valori limite, per cui il campione risulta ecocompatibile, dati i valori riscontrati, non costituisce fonte di contaminazione diretta o indiretta per le acque sotterranee ed i suoli con cui viene a contatto.

Il Responsabile delle prove

ORDINE REGIONALE DEI BIOLOGI AGRICOLTURA
 Dott. FORCARO
 Il Responsabile del Laboratorio
 N. 31481

Metallurgica Irpina S.p.A.
 Via Fontana Angelica, 1
 83031 ARIANO IRPINO (AV)

+39 0825 892127
 +39 0825 892171
 +39 0825 891107
 FAX +39 0825 892635

info@irpina.com
 vendite@irpina.com
 acquisti@irpina.com
 metallurgica@irpina.com

Numero Verde
800-12 67 62

Agricoltura

Fattori determinanti per la corretta fioritura della patina sono: **cicli alternati asciutto/bagnato, il contatto con l'atmosfera, l'azione fotocatalitica** della luce solare e l'assenza di ristagni permanenti con l'acqua.

In caso contrario il film protettivo non si forma e il comportamento alla corrosione dell'acciaio patinabile non è significativamente migliore dei convenzionali acciai al carbonio.

Gli agenti che possono condizionare negativamente la formazione di un film di ossido stabile sono i seguenti:

- ristagni di acqua,
- ambienti con cloruri o con presenza di acqua di mare;
- applicazioni di pitture o cere protettive subito dopo l'esposizione all'atmosfera cioè prima della formazione e crescita del film passivante;
- rimozione continua dello strato protettivo per abrasione meccanica.



Pali di testata 60x70 - ossidazione in fase intermedia



Lamiere Cor-ten in nastri



Pali 55x35 con ganci esterni - processo di ossidazione avanzato



Pali 52x35 con asole interne - Inizio del processo di ossidazione



Palo 52 x 35 con asole interne

Pali vigna "Irpina" Cor-Ten / Referenze alcuni impianti installati

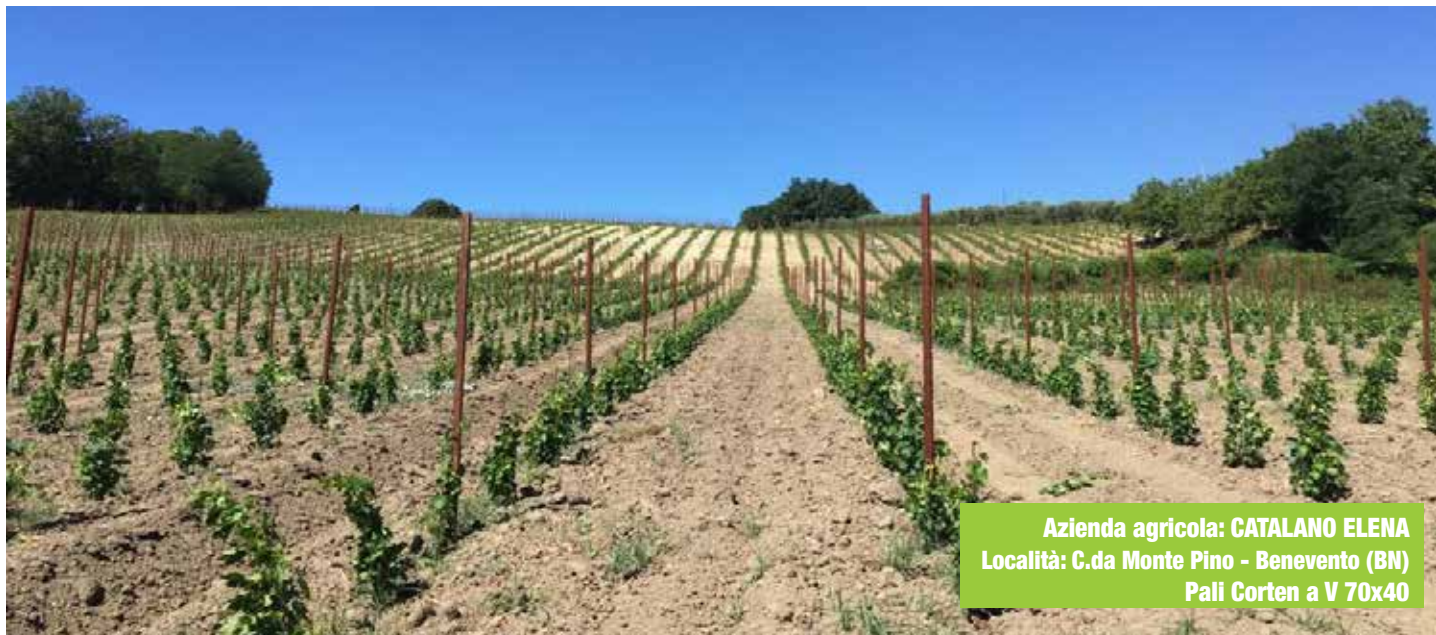

Azienda agricola: **CATALANO ELENA**
Località: **C.da Monte Pino - Benevento (BN)**
Pali Corten a V 70x40



Azienda agricola: **TENUTA TELARO**
Località: **Via Sallanesi - Galluccio (CE)**
Pali Corten a V 70x40



Azienda agricola: **FABIANA**
Località: **San Giorgio Jonico (TA)**
Pali Corten 55x35 con ganci esterni

 **Metallurgica Irpina S.p.A.**
Via Fontana Angelica, 1
83031 ARIANO IRPINO (AV)

 +39 0825 892127
+39 0825 892171
+39 0825 891107
FAX +39 0825 892635

 info@irpina.com
vendite@irpina.com
acquisti@irpina.com
metallurgica@irpina.com

 **Numero Verde**
800-12 67 62

CONDIZIONI DI VENDITA



Le presenti Condizioni Generali di Vendita sono applicabili a qualsiasi ordine inoltrato a Metallurgica Irpina S.p.a.. La trasmissione di un ordine comporta la presa visione e l'accettazione delle presenti condizioni generali di vendita, che il Cliente dichiara di conoscere e di accettare incondizionatamente. Le presenti condizioni si applicano con esclusione di qualsiasi altra clausola o condizione, pertanto tutte le clausole aggiuntive o condizioni particolari d'acquisto incompatibili con le presenti condizioni generali, anche se riportate sull'ordine del Cliente, saranno da considerarsi come non apposte.

1. Ordine d'acquisto e conferma d'ordine

1.1 Con l'emissione dell'ordine di acquisto contenente l'indicazione del prodotto, il Cliente riconosce di aver esaminato le qualità tecniche dei prodotti ordinati e di ritenere idonee all'uso cui intende, direttamente o indirettamente, destinarli. Si impegna inoltre all'utilizzo a regola d'arte dei prodotti.

1.2 La vendita sarà conclusa nel momento in cui il Cliente riceverà da parte di Metallurgica Irpina S.p.a. la conferma d'ordine.

1.3 Nel caso in cui il Cliente ricevesse da parte di Metallurgica Irpina S.p.a. una conferma d'ordine contenente termini o condizioni difformi da quelle dell'ordine d'acquisto, dovrà darne immediata comunicazione scritta alla Venditrice: in difetto, si riterranno accettate dal Cliente tutte le condizioni contenute nella conferma d'ordine.

1.4 Gli ordini in qualsiasi forma inoltrati dal Cliente non saranno in alcun modo vincolanti per Metallurgica Irpina S.p.a., che potrà quindi non accettarli o accettarli parzialmente a suo insindacabile giudizio.

1.5 Eventuali richieste di documentazioni e/o certificazioni avanzate successivamente all'accettazione dell'ordine, non saranno vincolanti per la Metallurgica Irpina S.p.a. che, ove possibile, si riserva di fornirle dietro rimborso degli eventuali ulteriori costi da definirsi; detta richiesta non potrà in ogni caso costituire valido motivo per l'annullamento o la cancellazione dell'ordine.

1.5 Eventuali successive richieste di variazione e/o annullamento dovranno essere trasmesse per iscritto e non saranno valide se non accettate nella stessa forma da Metallurgica Irpina S.p.a..

1.7 Metallurgica Irpina S.p.a. potrà in ogni caso sospendere l'esecuzione della fornitura nel caso di diminuzione di solvibilità del Cliente come ad esempio, a titolo semplificato ma non esaustivo, nel caso di protesti, sequestri, pignoramenti, sottoposizione a procedure concorsuali ed in genere atti pregiudizievoli.

In tale evenienza Metallurgica Irpina S.p.a. potrà, a sua discrezione, esigere il rilascio di garanzie personali o reali, oppure risolvere il contratto per inadempimento del Cliente, ai sensi dell'art. 1456 c.c., richiedendo altresì l'immediato pagamento dello scaduto e delle fatture a scadere mediante comunicazione a mezzo lettera raccomandata.

2. Luogo e termini di consegna

2.1 La merce viaggia sempre a rischio e pericolo del Cliente, anche in caso di resa "franco destino". Qualora si rendesse necessario il trasporto della merce e la sua consegna direttamente presso la sede del Cliente o in altro luogo dallo stesso indicato, Metallurgica Irpina S.p.a. si intenderà comunque liberata da ogni obbligo di consegna dal momento in cui conferirà la merce al vettore, pertanto eventuali reclami dovranno essere avanzati direttamente al vettore.

2.2 I termini di consegna - da ritenersi sempre indicativi - si intendono rispettati con la consegna della merce al vettore. Metallurgica Irpina S.p.a. non sarà considerata responsabile dei ritardi o della mancata consegna ascrivibili a circostanze che siano fuori dal suo controllo.

2.3 L'evasione dell'ordine oltre i termini di consegna previsti non darà diritto al Cliente di chiedere la risoluzione del contratto, dal momento che i termini di consegna hanno carattere puramente indicativo e non hanno valore contrattuale; il Cliente non potrà in nessun caso né imputare né richiedere a Metallurgica Irpina S.p.a. alcun tipo di risarcimento dei danni a causa di ritardo nella consegna dei prodotti.

2.3 Trascorsi 30 gg lavorativi dalla scadenza del termine di consegna indicato, il Cliente avrà solo la facoltà di annullare l'ordine dando preavviso con raccomandata a/r.

3. Pagamenti

3.1 I prezzi applicati saranno quelli del Listino prezzi in vigore al momento dell'ordine d'acquisto. Il pagamento del prezzo dei prodotti dovrà essere effettuato dal Cliente con le modalità, condizioni e nei termini indicati nella conferma d'ordine.

Trascorso il termine di pagamento concordato saranno addebitati, senza necessità di preventiva messa in mora, gli interessi di mora nella misura prevista ai sensi dell'art. 5 del D. Lgs. 231/2002 (tasso BCE + maggiorazione 8%), fatto salvo il risarcimento del maggior danno.

3.2 Sino all'integrale saldo delle forniture non pagate, Metallurgica Irpina S.p.a. potrà sospendere l'esecuzione degli ordini in corso senza alcuna penale e senza che ciò comporti il diritto del Cliente alla richiesta di risarcimento di eventuali danni.

3.3 Metallurgica Irpina S.p.a. nel caso di mancato rispetto da parte del Cliente dei termini e delle condizioni di pagamento, potrà:

- richiedere l'immediato pagamento di tutti i crediti per decadenza del beneficio del termine;
- sospendere le forniture in corso o completarle solo contro pagamento anticipato;
- recedere da tutti gli ulteriori contratti stipulati con il Cliente ed interrompere le trattative in corso con il medesimo;
- risolvere il contratto ai sensi dell'art. 1456 c.c..

Nel menzionato caso di risoluzione del contratto il Cliente, oltre a dover corrispondere a Metallurgica Irpina S.p.a. integralmente quanto dovuto, sarà tenuto a risarcire tutti i danni subiti in conseguenza dell'inadempimento contrattuale.

Resta comunque salva la possibilità per Metallurgica Irpina S.p.a. di richiedere l'esecuzione del contratto.

3.4 Ogni tipo di reclamo di qualsiasi tipo o natura relativo ai Prodotti, e/o alla consegna dei medesimi, non potrà in alcun caso giustificare la sospensione o il ritardo nel pagamento.

4. Reclami

4.1 Qualsiasi difformità di qualsiasi natura dei Prodotti consegnati al Cliente rispetto al tipo alla qualità ed alla quantità indicata nella conferma d'ordine, dovrà essere denunciata per iscritto a Metallurgica Irpina S.p.a. entro otto giorni dalla data di ricevimento dei prodotti, trascorso il predetto termine, i Prodotti consegnati verranno considerati accettati e conformi a quelli ordinati dal Cliente.

4.2 In caso di consegna di minor quantità, vizi e/o difetti visibili allo scarico della merce, oltre al reclamo di cui al paragrafo 4.1, sarà necessaria anche l'annotazione scritta di opportuna riserva sui documenti di trasporto (DDT, CMR etc.).

5. Sostituzione del prodotto

5.1 Nel caso di accoglimento del reclamo di cui al precedente punto 4, Metallurgica Irpina S.p.a. integrerà la fornitura per la quantità mancante o sostituirà il prodotto danneggiato o difforme a proprie spese, rendendolo disponibile presso il distributore più vicino al Cliente o presso il distributore ove è stato acquistato. In alternativa il Cliente potrà ottenere il rimborso del valore del prodotto oggetto di reclamo con esclusione di ogni altro costo diretto o indiretto o danno conseguente. L'eventuale reso della merce dovrà comunque essere preventivamente autorizzato e, in tal caso, la merce dovrà essere rispedita franca di ogni spesa e con bolla accompagnatoria indicante i motivi della restituzione.

5.2 Metallurgica Irpina S.p.a. sarà in ogni caso esonerata dal risarcimento di danni e/o costi derivanti dall'utilizzo del prodotto oggetto di reclamo qualora il difetto sia visibile e il cliente proceda comunque all'utilizzo dello stesso.

6. Cessione del Credito

6.1 L'acquirente dichiara di accettare fin d'ora, ai sensi e per gli effetti dell'art. 1264 cod. civ., l'eventuale cessione del credito vantato dalla venditrice nei propri confronti alla società di factoring od equivalente, esonerandola espressamente da ogni altro onere di notificazione, eccetto la conferma dell'intervenuta cessione a mezzo raccomandata con a.r..

7. Dati tecnici

7.1 Le specifiche prodotto così come i dati tecnici ivi riportati quali pesi e dimensioni dei prodotti, sono da ritenersi puramente indicativi e soggetti alle normali tolleranze di lavorazione.

7.2 Le specifiche prodotto così come i dati ivi riportati possono essere variati dalla Metallurgica Irpina per esigenze tecnico.

8. Foro competente e legge applicabile

8.1 Per ogni controversia derivante dalle trattative precontrattuali, dal contratto di vendita e dalla sua esecuzione, ivi comprese le azioni della Metallurgica Irpina S.p.a. per il recupero dei propri crediti, sarà competente in via esclusiva il Foro di Benevento, con esclusione di qualsiasi altra giurisdizione. La controversia e in generale l'intero rapporto di vendita sarà in ogni caso regolato dalla legge italiana sostanziale, senza ricorso alle norme di rinvio e con esclusione della convenzione UNCITRAL.

CONTATTI



Note:

Quando trovate l'asterisco *
per sapere il prezzo e la disponibilità chiedete al nostro rappresentante di zona

Sig. _____ Tel. _____

o contattate i nostri Uffici:

Ufficio Commerciale Rivendite

Tel. 0825 892127	int. 301	Antonella Piccirillo	antonella.piccirillo@irpina.com
Tel. 0825 892171	int. 303	Raffaella Masuccio	raffaella.masuccio@irpina.com
	int. 302	Raffaele Riccelli	agricoltura@irpina.com
	int. 304	Fiorella Summa	metallurgica.agricoltura@irpina.com
	int. 315	Carlo Grasso	ufficio.commerciale@irpina.com
	int. 300	Federica Orastella	gestione.clienti@irpina.com
			ufficio.commerciale1@irpina.com

Ufficio Commerciale Imprese

Tel. 0825 891107	int. 305	Enzo Frattini	enzo.frattini@irpina.com
	int. 307	Alexei Sánchez	vendite.geo@irpina.com
	int. 318	Ludovica Melito	marketing@irpina.com
			commerciale@irpina.com

Ufficio Spedizioni / Logistica Ariano

Tel. 0825 892500	int. 213	Bruno Riccio	spedizioni@irpina.com
	int. 213	Domenico Molinaro	domenico.molinaro@irpina.com

Ufficio Spedizioni / Logistica Sturmo

Tel. 0825 448178		Antonio Sicuriello	antonio.sicuriello@irpina.com
		Antonio Maraia	produzioni@irpina.com

Ufficio Contabilità / Amministrazione

Tel. 0825 892970	int. 203	Luana Di Maina	luana.dimaina@irpina.com
	int. 205	Antonietta Lo Conte	amministrazione@irpina.com
	int. 204	Mariaconcetta Caggiano	gestione.banche@irpina.com
	int. 207	Debora Bongo	debora.bongo@irpina.com
	int. 208	Emanuele Giarnese	contabilita@irpina.com
	int. 207	Lidia Roberto	gestione.contabilita@irpina.com
	int. 209	Carla Grasso	contabilita1@irpina.com

Ufficio Acquisti

Tel. 0825 892127	int. 212	Giancarlo Molinaro	acquisti@irpina.com
------------------	----------	--------------------	--

Ufficio Estero

Tel. 0825 892970		Giancarlo Molinaro	import.export@irpina.com
------------------	--	--------------------	--

per qualsiasi informazione

o altro non esitate a contattarci.

Oppure inviate un Whatsapp  al **335 7441454**

grazie per averci preferito
Giancarlo Molinaro
giancarlo.molinaro@irpina.com

Con il **FILO**
del **BUONSENSO...**

abbiamo creato
una **RETE** presente
in tutta **ITALIA**



BRESCIA



ACQUALAGNA



LUCERA



AVELLINO



BRINDISI



CAGLIARI

Irpina

 **0825 892127**

ARIANO IRPINO (AV) • Tel 0825 891107 • metallurgica@irpina.com



SIRACUSA

Metallurgica Irpina spa
FILO ZINGATO - PALETTI - RETI METALLICHE



Via Fontana Angelica, 1 • 83031 ARIANO IRPINO (AV)
P. IVA 02080610641 • C.C.I.A.A. di Avellino N° 161253/1997 • R.E.A. N° 134514
Tel. +39 0825 892171 • +39 0825 892970 • Fax +39 0825 892635
metallurgica@irpina.com

Rivenditore Autorizzato